

Dell™ V305 Printer -käyttöopas

Musteen tai tarvikkeiden tilaaminen Delliltä™:

1. Kaksoisnapsauta työpöydällä olevaa kuvaketta.



2. Käy Dellin web-sivuilla tai tilaa Dell-tulostimen tarvikkeita soittamalla.

www.dell.com/supplies

Parhaan palvelun saat varaamalla Dell-tulostimen palvelutunnistenumeron valmiiksi.

[Tietojen paikallistaminen](#)

[Tietoja tulostimesta](#)

[Käyttöpaneelin valikkojen toiminta](#)

[Paperin ja alkuperäisten asiakirjojen lisääminen](#)

[Tulostaminen](#)

[Tulostaminen muistikortista tai USB-asemasta](#)

[Kopioiminen](#)

[Skannaaminen](#)

[Ohjelmiston toiminta](#)

[Langaton verkkoyhteys](#)

[Käyttäminen vertaisverkossa](#)

[Huolto](#)

[Vianmääritys](#)

[Tekniset tiedot](#)

[Liite](#)

[Käyttöoikeustietoja](#)

Huomautukset, muistutukset ja varoitukset

 **HUOMAUTUS: HUOMAUTUS** viittaa tärkeisiin tietoihin, jotka auttavat sinua hyödyntämään tulostintasi.

 **MUISTUTUS: MUISTUTUS** viittaa joko laitteiston vahingoittumisen mahdollisuuteen tai tietojen menettämiseen ja antaa tietoja ongelman välttämisestä.

 **VAARA: VAARA** viittaa mahdolliseen omaisuus- tai henkilövahinkoon tai kuolemanvaaraan.

Tämän asiakirjan tietoja voidaan muuttaa ilman erillistä ilmoitusta.

© 2008 Dell Inc. Kaikki oikeudet pidätetään.

Kaikenlainen kopioiminen ilman Dell Inc:n kirjallista lupaa on kielletty.

Tässä tekstissä käytetyt tavamerkit: *Dell*, *DELL*-logo ja *Dell Ink Management System* ovat Dell Inc:n tavamerkkejä. *Microsoft* ja *Windows* ovat Microsoft Corporationin rekisteröityjä tavamerkkejä Yhdysvalloissa ja/tai muissa maissa. *Windows Vista* on Microsoft Corporationin tavamerkki tai rekisteröity tavamerkki Yhdysvalloissa ja/tai muissa maissa. *Bluetooth* on Bluetooth SIG, Inc:n omistama rekisteröity tavamerkki, ja Dell Inc. käyttää sitä luvanvaraisesti. *Adobe* ja *Photoshop* ovat Adobe Systems Incorporatedin rekisteröityjä tavamerkkejä tai tavamerkkejä Yhdysvalloissa ja/tai muissa maissa.

Muut tässä oppaassa mainitut tavamerkit ja tuotenimet viittaavat merkit tai nimet omistaviin yhteisöihin tai niiden tuotteisiin. Dell Inc. kieltää kaiken omistussuuden muihin kuin omiin tavamerkkeihin ja tuotemiin.

YHDYSVALTAIN HALLINNON RAJOITETUT OIKEUDET





Tätä ohjelmistoa ja näitä ohjeita koskevat RAJOITETUT OIKEUDET. Käyttöä, kopiointia tai julkistamista valtionhallinnossa koskevat rajoitukset, jotka on säädetty DFARS 252.227-7013 -säädöksen teknisten tietojen ja tietokoneohjelmistojen oikeuksia koskevan lausekkeen alakohdassa (c)(1)(ii) sekä

sovellettavissa FAR-säännöksissä: Dell Inc., One Dell Way, Round Rock, Texas, 78682, USA.

Malli V305-V305w

Maaliskuu 2008 SRV FX705 Rev. A00

Tietojen paikallistaminen

Mitä tietoja etsit?	Etsi vastaus täältä
<p>Tulostimen asentaminen</p>	<p><i>Tulostimen asentaminen</i> -kaavio</p> 
<ul style="list-style-type: none"> • Tulostusmateriaalin lisääminen tulostimeen • Tulostaminen • Tulostimen hoitaminen ja ylläpitäminen • Yhteyden ottaminen Delliin™ 	<p><i>Omistajan opas</i></p> 
<ul style="list-style-type: none"> • Turvallisuustiedot, joiden avulla valmistaudutaan tulostimen käyttöön • Säädöstiedot • Takuu 	<p><i>Tuotetieto-opas</i></p> 
<ul style="list-style-type: none"> • Laitteen tukemat paperilajit ja -koot • Tulostusmateriaalin valitseminen ja varastoiminen • Tulostusmateriaalin lisääminen tulostimeen • Tulostimen asetusten määrittäminen • Asiakirjojen ja valokuvien katsominen ja tulostaminen muistikorteista ja USB-avaimista • Tulostinohjelmiston asentaminen ja käyttäminen • Tulostimen hoitaminen ja ylläpitäminen • Ongelmien syyn selvittäminen ja ratkaiseminen 	<p><i>Käyttöopas</i></p>  <p>HUOMAUTUS: <i>Käyttöopas on Drivers and Utilities CD-levyllä tai Internetissä osoitteessa support.dell.com.</i></p>
<ul style="list-style-type: none"> • Ohjelmisto ja ohjaimet—Sertifioidut ohjaimet tulostimeen ja Dell™-tulostinohjelmiston asennusohjelmat. • Lueminut-tiedostot—Tietoja viime hetken teknisistä muutoksista tai edistyneitä teknisiä lisätietoja kokeneille käyttäjille tai teknisille asiantuntijoille. 	<p><i>Ohjaimet ja apuohjelmat</i> -CD-levy</p>

	 <p>HUOMAUTUS: Jos olet hankkinut Dell-tietokoneen ja -tulostimen samaan aikaan, tulostimen käyttöohjeet ja ohjaimet on jo asennettu tietokoneeseen.</p>
<ul style="list-style-type: none"> • Tämän avulla tulostin tunnistetaan, kun käytät support.dell.com-sivustoa tai otat yhteyttä tekniseen tukeen. • Pikapalvelukoodin selvittäminen, jotta voit ohjata puhelua sen avulla, kun otat yhteyttä tekniseen tukeen 	<p>Palvelutunnisteen ja pikapalvelukoodin tarra</p> <p>Nämä tarrat ovat tulostimessa. Lisätietoja niiden sijainnista on kohdassa Tulostimen osien tehtävät.</p>
<ul style="list-style-type: none"> • Ratkaisut—Vianmääritysvihjeitä ja -vinkkejä, usein kysytyjä kysymyksiä, käyttöohjeita, ohjaintiedostolatauksia ja tuotepäivityksiä • Päivitykset—Tietoja komponenttien, kuten muistin, verkkokorttien ja lisälaitteiden päivittämisestä • Asiakastuki—Yhteystiedot, palvelupuhelut ja tilauksen tilanne, takuu ja korjaustiedot 	<p>Dellin™ tukisivusto—support.dell.com</p> <p>HUOMAUTUS: Pääset asianmukaiseen tukisivustoon valitsemalla alueesi tai liiketoiminta-alasi.</p>
<ul style="list-style-type: none"> • Tulostintarvikkeet • Tarvikkeita tulostimeen • Lisämustetta ja osia tulostimeen 	<p>Dellin tulostintarvikesivusto—www.dell.com/supplies</p> <p>Tulostintarvikkeita voi ostaa online-palvelusta, puhelimitse tai tietyistä myymälöistä.</p>

Ohjelmiston toiminta

- [Dell Imaging Toolbox -sovelluksen käyttäminen](#)
- [Tulostusmäärittysten valitseminen](#)
- [Dell-palvelukeskuksen käyttäminen](#)
- [Dell Ink Management System](#)
- [Muistikortin hallinta -toiminnon käyttäminen](#)
- [Ohjelmiston asennuksen poistaminen ja asentaminen uudelleen](#)
- [Adobe® Photoshop® Album -ohjelmiston asentaminen manuaalisesti](#)
- [Valinnaisen XPS-ohjaimen asentaminen](#)

Tulostimen ohjelmiston osat

- **Dell Imaging Toolbox** - Tällä voit tehdä erilaisia skannaus-, kopiointi-, faksaus- ja tulostusoperaatioita vastaskannatuilla ja aiemmin tallennetuilla asiakirjoilla ja kuvilla.
- **Tulostusmäärittykset** - Tällä voit muuttaa tulostimen asetuksia.
- **Dell-palvelukeskus**- Täältä saa vaiheittaisia vianmääritysohjeita sekä linkkejä tulostimen ylläpitotehtäviin ja asiakastukeen.
- **Dell Ink Management System™** - Tämä varoittaa, kun tulostimen muste käy vähiin.
- **Adobe® Photoshop® Album Starter Edition** - Tällä voit katsoa, hallita ja muokata tietokoneeseen tallennettuja valokuvia.

Dell Imaging Toolbox -sovelluksen käyttäminen



Dell Imaging Toolbox -sovelluksen avulla voit

- skannata, kopioida ja käyttää erilaisia työkaluja tulostustarpeisiin
- valita kopioiden määrän ja laadun
- esikatsoa tulostettavia, skannattavia tai kopioitavia kuvia
- hallita valokuvia digitaalisessa valokuva-albumissa
- lähettää skannattuja asiakirjoja ja valokuvia sähköpostilla
- tarkistaa mustetasot
- tilata tarvikkeita online-palvelusta.

Dell Imaging Toolbox avataan seuraavasti:

1. *Windows Vistassa™:*

- Valitse  **Ohjelmat**.
- Valitse **Dell-tulostimet**.
- Valitse **Dell V305**.

Windows® XP ja Windows 2000:

Valitse **Käynnistä** ® **Ohjelmat** tai **Kaikki ohjelmat** ® **Dell-tulostimet** ® **Dell V305**.

2. Valitse **Dell Imaging Toolbox**.

Dell Imaging Toolbox -valintaikkuna avautuu.

Dell Imaging Toolbox -sovelluksen päänäytössä on seuraavat osat:

Osa:	Valinta	Toiminto
Skannausyksikkö	Skannaa	<ul style="list-style-type: none"> • Skannaustyön aloittaminen. • Sen ohjelman valitseminen, johon skannattu kuva lähetetään. • Skannattavan kuvan muodon valitseminen. • Skannauksen laatuasetusten valitseminen.
	Kopioi	<ul style="list-style-type: none"> • Kopioiden luominen. • Kopioiden laadun ja värin valitseminen. • Kopion laatuasetusten valitseminen. • Tyhjän paperin koon määrittäminen. • Kopioitavan alkuperäisen asiakirjan koon määrittäminen. • Kopioiden vaalentaminen tai tummentaminen (tämän voi tehdä myös käyttöpaneelista). • Kopioiden koon muuttaminen.
Valokuvat	Oma valokuva-albumi	<ul style="list-style-type: none"> • Valokuva-albumiin tallennettujen valokuvien hallitseminen. • Tallennettujen valokuvien tulostaminen. • Valokuvatervehdyskorttien luominen. • Julisteiden luominen tallennetuista valokuvista. • Tallennetun valokuvan liittäminen sähköpostiviesteihin. • Tallennettujen valokuvien muuntaminen PDF-muotoon.
	Aktiviteetit	

		<ul style="list-style-type: none"> • Kuvan koon muuttaminen. • Kuvien muokkaaminen. • Useiden valokuvien skannaaminen. • Skannatun asiakirjan muuntaminen tekstiksi tekstintunnistuksen (OCR) avulla. • Useiden kuvien skannaaminen yhteen tiedostoon. • Kuvan tulostaminen monisivuisena julisteena. • Reunuksettomien valokuvien tulostaminen.
	Useiden valokuvien skannaaminen.	Useiden valokuvien skannaaminen kerralla ja tallentaminen erillisiin tiedostoihin.
	Reunuksettomien valokuvien tulostaminen.	Sellaisten valokuvien tulostaminen, joissa ei ole reunuksia.
Asetukset	Tulostusasetukset	Tulostimen asetusten muuttaminen. Näitä ovat esimerkiksi skannaus- ja kopiointitöiden laatu, kopiomäärä, paperilähde ja suunta.
	Toolbox-asetukset	Toolbox-sovelluksen asetusten muuttaminen skannaamista, tiedostonsiirtoa, sähköpostin lähettämistä, Kirjasto-toimintoja ja muita toimintoja varten.

Saat lisätietoja valitsemalla **Ohje**-kuvakkeen **Dell Imaging Toolbox** -sovelluksessa.

Tulostusmääritysten valitseminen

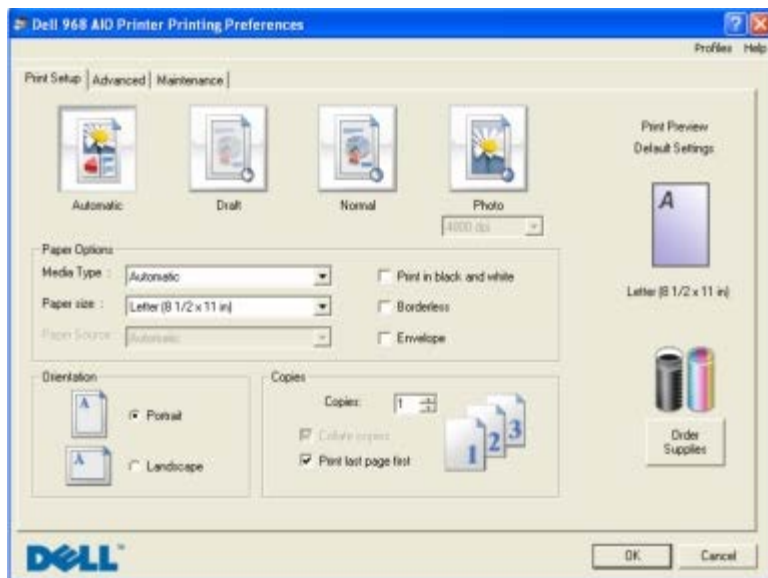

Tulostimen asetuksia voi muuttaa Tulostusmääritykset-ikkunassa projektin vaatimusten mukaan.

Tulostusmääritykset-ikkunan avaaminen, kun asiakirja on avattuna:

1. Valitse **Tiedosto** ® **Tulosta**.

Tulosta-valintaikkuna avautuu.

2. Valitse **Ominaisuudet**, **Asetukset** tai **Määritykset** (käyttämäsi ohjelman ja käyttöjärjestelmän mukaan).

Näyttöön tulee **Tulostusmääritykset**-valintaikkuna.

Tulostusmääritykset-ikkunan avaaminen asiakirja suljettuna:

1. *Windows Vistassa:*

- a. Valitse  **Ohjauspaneeli**.
- b. Valitse **Laitteisto ja ääni**.
- c. Valitse **Tulostimet**.

Valitse *Windows XP:ssä* **Käynnistä** ® **Asetukset** ® **Ohjauspaneeli** ® **Tulostimet ja muut laitteet** ® **Tulostimet ja faksit**.

Valitse *Windows 2000:ssä* **Käynnistä** ® **Asetukset** ® **Tulostimet**.

2. Napsauta **Dell V305** -kuvaketta kakkospainikkeella.
3. Valitse **Tulostusmääritykset**.

 **HUOMAUTUS:** Tulostimet-kansiossa tehdyt tulostimen asetukset ovat useimmissa ohjelmissa käytössä oletusasetuksina.

Tulostusmääritykset-valintaikkunassa on kolme osaa:

Välilehti	Vaihtoehdot
Tulostusasetukset	Laatu/nopeus — Valitse Vedos , Normaali tai Valokuva sen mukaan, miten laadukkaalla tulostusjäljellä haluat tulostaa. Vedos tulostuu kaikkein nopeimmin, mutta vaihtoehtoa ei kannata käyttää, jos tulostimeen on asennettu valokuvavärikasetti.
	Tulostusmateriaali – Paperilajin voi valita manuaalisesti tai tulostimen tunnistin voi tunnistaa paperilajin automaattisesti.
	Paperikoko – Valitse paperikoko.
	Tulosta mustavalkoisena – Värikuvien tulostaminen mustavalkoisina säästää värillisen värikasetin mustetta.
	HUOMAUTUS: Tätä asetusta ei voi valita, jos Käytä värillinen värikasettia kaikissa mustavalkotulosteissa -asetus on valittu.
	Reunukseton – Valitse tämä valintaruutu, jos haluat tulostaa reunuksettomia valokuvia.
	Suunta – Tällä asetuksella valitaan asiakirjan tulostussuunta paperilla. Voit tulostaa pysty- tai vaakasuunnassa.
	Kirjekuori – Valitse tämä valintaruutu, jos haluat tulostaa kirjekuoren. Paperikoko-osassa on tulostamiseen käytettävien kirjekuorikokojen luettelo.
Lisäasetukset	Kopiot – Tällä asetuksella valitaan tulostimen samasta tulostustyöstä tulostamien kopioiden tulostustapa: Lajittelu , Normaali tai Viimeinen sivu ensimmäisenä .
	2-puolinen tulostus — Valitsemalla tämän voit tulostaa paperin kummallekin puolelle ja valita, tulostetaanko ohjesivu, josta on apua paperin lisäämisessä uudelleen tulostimeen.
	Asettelu – Valitse Normaali , Pitkä lomake , Peilikuva , Monisivu , Juliste , Vihko tai Reunukseton .
	Kuvien automaattinen terävöittäminen — Tällä asetuksella tulostin valitsee automaattisesti parhaan mahdollisen terävöitystason kuvan sisällön mukaan.
	Dellin Customer Experience Improvement -ohjelma – Tällä asetuksella saat tietoja Dellin asiakaspalauteohjelmasta ja voit muuttaa asemaasi siinä.
Lisää asetuksia — Tästä voit valita Ulkoasutila - ja Suorita tulostus loppuun -asetukset. Voit myös tarkistaa tulostimen havaitseman paperilajin.	
Huolto	Värikasettien asentaminen
	Värikasettien puhdistaminen
	Värikasettien kohdistaminen
	Tulosta testisivu
	Verkkotuki

Dell-palvelukeskuksen käyttäminen



Dell-palvelukeskus on diagnostiikkatyökalu, josta saa vaiheittaisia vianmääritysohjeita tulostinta käytettäessä ilmeneviin ongelmiin. Siinä on myös linkkejä tulostimen ylläpitotehtäviin ja asiakastukeen.

Dell-palvelukeskuksen voi avata jollakin seuraavista menetelmistä:

Virheilmoituksen valintaikkunasta:

Valitse **Saat lisää apua käyttämällä Dell-palvelukeskusta** -linkki.

Käynnistä-valikosta:

1. *Windows Vistassa:*

- a. Valitse  **Ohjelmat**.
- b. Valitse **Dell-tulostimet**.
- c. Valitse **Dell V305**.

Windows XP ja Windows 2000:

Valitse **Käynnistä** ® **Ohjelmat** tai **Kaikki ohjelmat** ® **Dell-tulostimet** ® **Dell V305**.

2. Valitse **Dell-palvelukeskus**.

Dell-palvelukeskus -valintaikkuna avautuu.

Dell Ink Management System

Jokaisella tulostuskerralla näkyviin tulee näyttö, josta näkee tulostustyön etenemisen sekä jäljellä olevan musteen määrän ja arvion siitä, kuinka monta sivua kasetilla pystyy vielä tulostamaan. Sivulaskuria ei näytetä ensimmäisen 50 sivun tulostuksen aikana. Tällöin ohjelmisto seuraa tulostustapoja pystyäkseen antamaan tarkan arvion. Jäljellä oleva sivumäärä muuttuu, kun tulostimella tehdään erilaisia tulostustöitä.

Kun muste on vähissä, näyttöön tulee **Muste vähissä -virheilmoitus**, kun yrität tulostaa. Varoitus näytetään jokaisella tulostuskerralla, kunnes asennat uuden värikasetin. Lisätietoja on kohdassa [Värikasettien vaihtaminen](#).

Kun toinen tai kumpikin mustekasetti on tyhjä, näyttöön tulee **Varasäiliö**-ikkuna, kun yrität tulostaa. Jos jatkat tulostamista, tulostustyö ei ehkä tulostu odotetulla tavalla.

Jos musta värikasetti on tyhjä, voit tulostaa monivärikasetista mustaa (sekoitemustaa) valitsemalla **Suorita tulostus loppuun** -valintaruudun, ennen kuin valitset **Jatka tulostusta** -painikkeen. Jos valitset **Suorita tulostus loppuun** -valintaruudun ja valitset **Jatka tulostusta**, mustavalkotulostukseen käytetään sekoitemustaa, kunnes musta värikasetti vaihdetaan tai valinta poistetaan **Tulostusmääritykset**-valintaikkunan **Lisäasetukset**-välilehden **Lisää asetuksia** -osasta. **Varasäiliö**-valintaikkuna tulee uudelleen näkyviin vasta, kun kasetti, jonka muste on vähissä, on vaihdettu. **Suorita tulostus loppuun** -valintaruudun valinta poistetaan automaattisesti, kun tulostimeen asennetaan uusi tai toinen värikasetti.

Jos värillinen värikasetti on tyhjä, voit tulostaa värilliset asiakirjat harmaasävyissä valitsemalla **Suorita tulostus loppuun** -valintaruudun, ennen kuin valitset **Jatka tulostusta** -painikkeen. Jos valitset **Suorita tulostus loppuun** -valintaruudun ja valitset **Jatka tulostusta**, väriasiakirjat tulostukseen mustavalkoisina, kunnes värillinen värikasetti vaihdetaan tai valinta poistetaan **Tulostusmääritykset**-valintaikkunan **Lisäasetukset**-välilehden **Lisää asetuksia** -osasta. **Varasäiliö**-valintaikkuna ei tule näkyviin sen jälkeen, kun värikasetti, jonka muste on vähissä, on vaihdettu. **Suorita tulostus loppuun** -valintaruudun valinta poistetaan automaattisesti, kun tulostimeen asennetaan uusi tai toinen värikasetti.

Suorita tulostus loppuun -asetuksia muutetaan seuraavasti:

1. Valitse **Lisäasetukset**-välilehti.
2. Valitse **Lisää asetuksia**
3. Voit ottaa nämä toiminnot käyttöön tai poistaa ne käytöstä valitsemalla Suorita tulostus loppuun -osassa joko **Käytä värillistä värikasettia kaikissa mustavalkotulosteissa** tai **Käytä mustaa värikasettia mustavalkotöiden tulostamiseen**.
4. Valitse **OK**.



Muistikortin hallinta -toiminnon käyttäminen

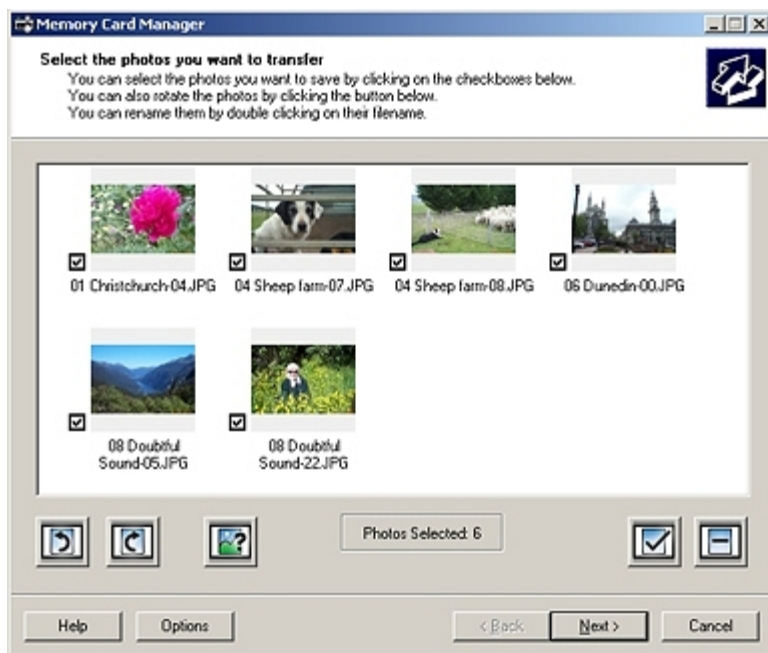

Muistikortin hallinta -toiminnon avulla voit katsoa, hallita, muokata, tulostaa ja tallentaa valokuvia muistikortista tai USB-asemasta tietokoneeseen.

Muistikortin hallinta -toiminnon käynnistäminen:

1. Aseta muistikortti tulostimen etuosassa olevaan muistikorttipaikkaan tai USB-asema PictBridge-porttiin.

MUISTUTUS: Älä irrota muistikorttia tai USB-asemaa äläkä kosketa tulostinta muistikortin tai USB-aseman läheltä, kun näitä laitteita luetaan, niihin kirjoitetaan tai niistä tulostetaan. Tiedot voivat tällöin vioittua.

2. *Windows Vistassa:*

- a. Valitse  **Ohjelmat**.
- b. Valitse **Dell-tulostimet**.
- c. Valitse **Dell V305**.

Windows XP ja Windows 2000:

Valitse **Käynnistä**  **Ohjelmat** tai **Kaikki ohjelmat**  **Dell-tulostimet**  **Dell V305**.

3. Valitse **Aktivoi muistikortin hallinta**.

Ohjelmiston asennuksen poistaminen ja asentaminen uudelleen

Jos tulostin ei toimi kunnolla tai jos näyttöön tulee tulostimen käytön aikana tiedonvälitykseen liittyvästä ongelmasta kertova virhesanoma, voit poistaa tulostinohjelmiston ja asentaa sen uudelleen.

1. *Windows Vistassa:*

- a. Valitse  **Ohjelmat**.
- b. Valitse **Dell-tulostimet**.
- c. Valitse **Dell V305**.

Windows XP ja Windows 2000:

Valitse **Käynnistä** ® **Ohjelmat** tai **Kaikki ohjelmat** ® **Dell-tulostimet** ® **Dell V305**.

2. Valitse **Poista Dell V305**.
3. Seuraa näytön ohjeita.
4. Käynnistä tietokone uudelleen.
5. Aseta *Ohjaimet ja apuohjelmat* -CD-levy tietokoneeseen ja seuraa näytön ohjeita.

Jos ohjelmiston asennusikkuna ei tule näyttöön:

- a. Valitse *Windows Vistassa*  ® **Tietokone**.

Valitse *Windows XP:ssä Käynnistä* ® **Oma tietokone**.

Kaksoisnapsauta *Windows 2000:ssa* työpöydän **Oma tietokone** -kuvaketta.

- b. Kaksoisnapsauta **CD-ROM-aseman** kuvaketta ja kaksoisnapsauta sitten **setup.exe**.
- c. Kun tulostinohjelmiston asennusikkuna tulee näyttöön, valitse **USB-kaapelin avulla** tai **Langattoman verkon avulla**.
- d. Suorita asennus loppuun seuraamalla näytön ohjeita.

Adobe® Photoshop® Album -ohjelmiston asentaminen manuaalisesti

1. Aseta *Ohjaimet ja apuohjelmat* -CD-levy CD-asemaan.
2. Valitse *Windows Vistassa*  ® **Tietokone**.

Valitse *Windows XP:ssä Käynnistä* ® **Oma tietokone**.

Kaksoisnapsauta *Windows 2000:ssa* työpöydän **Oma tietokone** -kuvaketta.

3. Kaksoisnapsauta ensin **CD-aseman** kuvaketta ja sitten **Adobe**-kansiota.
4. Kaksoisnapsauta **Autoplay.exe**-tiedostoa.
5. Suorita asennus loppuun seuraamalla näytön ohjeita.

Valinnaisen XPS-ohjaimen asentaminen

XPS (XML Paper Specification) -ohjain on valinnainen lisäohjain, joka on suunniteltu hyödyntämään edistyneitä XPS-väri- ja -grafiikkaominaisuuksia, jotka ovat vain Windows Vista™ -käyttäjien käytettävissä. Jotta XPS-ominaisuuksia voisi käyttää, asenna XPS-ohjain lisäohjaimeksi sen jälkeen, kun tulostin on asennettu.



HUOMAUTUS: Asenna tulostin tietokoneeseen tekemällä *Tulostimen asentaminen* -julisteen vaiheet ennen XPS-ohjaimen asentamista.



HUOMAUTUS: Ennen XPS-ohjaimen asentamista tietokoneeseen on asennettava Microsoft QFE Patch -korjaustiedosto ja ohjaintiedostot on purettava *Drivers and Utilities* -CD-levyltä. Jotta korjaustiedoston voi asentaa, tietokoneeseen on oltava pääkäyttäjän oikeudet.

Microsoft QFE Patch -korjaustiedosto asennetaan ja ohjain puretaan seuraavasti:

1. Aseta *Drivers and Utilities CD*-levy tietokoneeseen ja valitse **Peruuta**-painike, kun ohjattu asennustoiminto tulee näkyviin.
2. Valitse  **Tietokone**.
3. Kaksoisnapsauta **CD-ROM-aseman** kuvaketta ja kaksoisnapsauta sitten **Drivers**.
4. Kaksoisnapsauta ensin **xps** ja sitten **setupxps**.

XPS-ohjaintiedostot kopioidaan tietokoneeseen ja tarvittavat Microsoft XPS -tiedostot käynnistetään. Asenna korjaustiedosto seuraamalla näytön ohjeita.

Ohjain asennetaan seuraavasti:

1. Valitse  **Ohjauspaneeli**.
2. Valitse **Laitteisto ja äänet** -kohdasta **Tulostin** ja valitse sitten **Lisää tulostin**.
3. Valitse **Lisää tulostin** -valintaikkunassa jokin seuraavista:
 - Jos käytät USB-liitäntää, tarkista että USB-kaapeli on liitetty tietokoneeseen ja tulostimeen ja tee sitten seuraavat vaiheet:
 - a. Valitse **Lisää paikallinen tulostin**.
 - b. Valitse avattavasta **Käytä olemassa olevaa porttia** -valikosta **Virtual printer port for USB** ja valitse sitten **Seuraava**.
 - Jos käytät Ethernet-yhteyttä tai langatonta yhteyttä, tarkista että tulostin on yhteydessä verkkoon ja tee sitten seuraavat vaiheet:
 - a. Valitse **Lisää verkko-, langaton tai Bluetooth-tulostin**.
 - b. Valitse tulostin luettelosta.
 - c. Jos tulostin ei ole luettelossa, valitse **Haluamani tulostin ei ole luettelossa**.
 - d. Valitse ensin **Lisää tulostin TCP/IP-osoitteen tai palvelinnimen perusteella** ja valitse sitten **Seuraava**.
 - e. Voit selvittää tulostimen IP-osoitteen tulostamalla verkkoasetussivun tulostimen **Asennus**-valikon **Verkkoasetukset**-vaihtoehdon avulla.
 - f. Kirjoita tulostimen IP-osoite **Palvelin nimi tai IP-osoite** -kenttään ja valitse sitten **Seuraava**.
4. Valitse **Levy**.
Asenna levyiltä -valintaikkuna avautuu.
5. Valitse **Selaa** ja siirry sitten tietokoneessa oleviin XPS-ohjaintiedostoihin:
 - a. Valitse **Tietokone** ja kaksoisnapsauta sitten **(C:)**.
 - b. Kaksoisnapsauta ensin **Drivers** ja sitten **PRINTER**.
 - c. Kaksoisnapsauta kansiota, jonka nimessä on tulostimen mallinumero, ja kaksoisnapsauta sitten **Drivers**.
 - d. Kaksoisnapsauta **xps** ja napsauta sitten **Avaa**.

e. Valitse **Asenna levyiltä** -valintaikkunassa **OK**.

6. Valitse seuraavassa kahdessa valintaikkunassa **Seuraava**.

XPS-ohjaimesta on lisätietoja XPS **lueminut** -tiedostossa *Drivers and Utilities* -CD-levyllä. Tiedosto on **xps**-kansiossa setupxps-korjaustiedoston ohessa (D:\Drivers\xps\readme).

Tietoja tulostimesta

- [Tulostimen osien tehtävät](#)
- [Käyttöpaneelin toiminta](#)

Tulostimen osien tehtävät

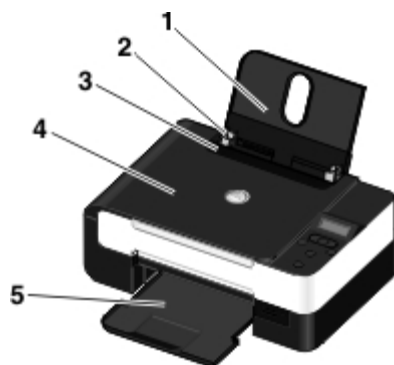

Numero	Osa	Kuvaus
1	Paperikaukalo	Paperikaukalo kannattelee laitteeseen lisättyä paperia.
2	Paperiohjain	Paperiohjain varmistaa, että paperi menee tulostimeen oikeassa asennossa.
3	Vierasesinesuoja	Tämä osa estää pieniä vierasesineitä putoamasta paperiradalle.
4	Yläkansi	Tulostimen yläosa pitää asiakirjan tai valokuvan tasaisena skannauksen ajan.
5	Paperin vastaanottoalusta	Tulostettu paperi saapuu tälle alustalle tulostuksen jälkeen.
6	Skannausyksikkö	Päaset värikasetteihin käsiksi nostamalla tämän yksikön ylös.
7	Värikasetin vaunu	Vaunuun asennetaan kaksi värikasettia, toinen värillinen värikasetti ja toinen musta tai valokuvavärikasetti. Lisätietoja on kohdassa Värikasettien vaihtaminen .
8	Toimittajan merkintä uudelleentilausta varten	Värikasetteja tai paperia voi tilata osoitteesta www.dell.com/supplies .
9	Muistikorttipaikat	Tähän paikkaan asetetaan muistikortti, jossa on digitaalisia valokuvia.
10	Pikapalvelukoodi ja palveluntunnistenumero	<ul style="list-style-type: none"> Tätä tulostimen tunnistekoodia käytetään support.dell.com-sivustossa tai otettaessa yhteyttä tekniseen tukeen. Soitto ohjautuu ilmoittamasi pikapalvelukoodin mukaan, kun otat yhteyttä tekniseen tukeen. <p>HUOMAUTUS: Pikapalvelukoodi ei ole käytettävissä kaikissa maissa.</p>
11	MAC-osoitetarra.	<p>Tulostimen MAC-osoitteen (Media Access Control) selvittäminen.</p> <p>HUOMAUTUS: Tulostinmallissa ei ehkä ole langattomia toimintoja eikä tätä tarraa.</p>

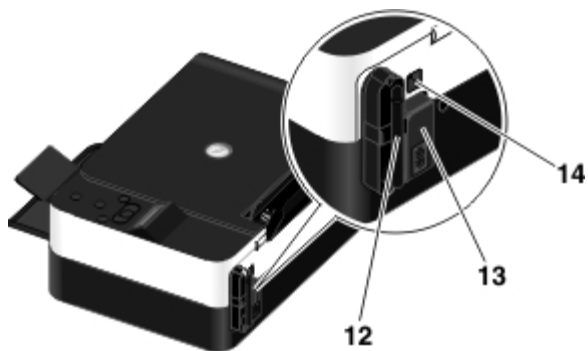

Numero	Osa	Kuvaus
12	Dell Internal Network Adapter -sovitin	Tällä verkkolaitteella tulostin yhdistetään langattomaan verkkoon. HUOMAUTUS: Tulostinmallissa ei ehkä ole langattomia toimintoja eikä tätä laitetta.
13	Virtaliitäntä	Virtajohto kytketään tähän liitäntään. VAARA: Kytke virtajohto ensin tulostimeen ja vasta sitten pistorasiaan.
14	USB-liitäntä	Tähän aukkoon liitetään USB-kaapeli (myydään erikseen). USB-kaapelin toinen pää liitetään tietokoneeseen.

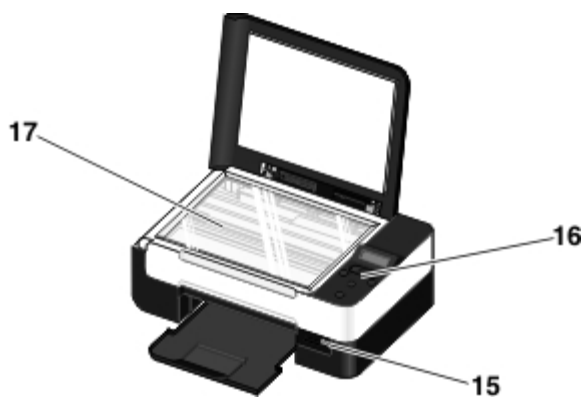

Numero	Osa	Kuvaus
15	PictBridge-portti	Tähän porttiin liitetään PictBridge-yhteensopivan digitaalikameran liitin, Bluetooth™-sovitin tai USB-asema.
16	Käyttöpaneeli	Tulostimen käyttöpaneelilla hallitaan kopiointia, skannausta ja tulostusta. Lisätietoja on kohdassa Käyttöpaneelin toiminta .
17	Skannaustaso	Asiakirja tai valokuva asetetaan tälle tasolle kuvapuoli alaspäin kopiointia tai skannausta varten.

Käyttöpaneelin toiminta

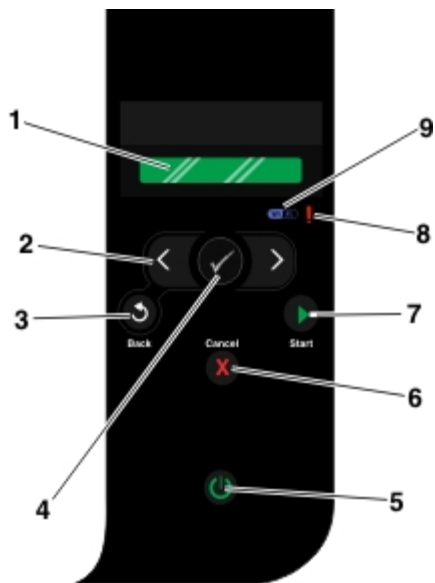

Numero	Osa		Toiminto:
1	Näyttö		Skannaus-, kopiointi- ja tulostusasetusten sekä tila- ja virheilmoitusten näyttäminen.
2	Nuolinäppäimet		<ul style="list-style-type: none"> Tilojen, valikkojen ja valikkovaihtoehtojen selaaminen. Numeroarvon kasvattaminen tai pienentäminen. Muistikortissa tai digitaalikamerassa olevien valokuvien ja Microsoft® Office -tiedostojen selaaminen.
3	Paluu-näppäin		Palaaminen edelliseen näyttöön.
4	Valitse-näppäin		<ul style="list-style-type: none"> Näkyvässä olevaan valikkoon siirtyminen. Valikkovaihtoehdon valitseminen. Paperin syötön tai poiston käynnistäminen, kun näppäintä pidetään alhaalla kolme sekuntia.
5	Virtanäppäin		<p>Tulostimen virran kytkeminen päälle tai pois päältä.</p> <p>HUOMAUTUS: Virtanäppäin ei sammuta tulostimen virtaa, jos PictBridge-porttiin on liitetty PictBridge-kamera, jossa on istunto käynnissä.</p>
6	Peruuta-näppäin		<ul style="list-style-type: none"> Käynnissä olevan skannaus-, tulostus- tai kopiointityön peruuttaminen Valikosta poistuminen valikkoasetuksiin tehtyjä muutoksia tallentamatta.
7	Aloita-näppäin		Kopioinnin tai skannauksen aloittaminen.
8	Virheen merkkivalo		Tämä näyttää, kun tulostimessa on virhe.
9	Wi-Fi-merkkivalo		<p>Tämä näyttää, kun Wi-Fi on käytössä.</p> <ul style="list-style-type: none"> Ei pala tarkoittaa, että tulostimeen ei ole kytketty virtaa. Oranssi tarkoittaa, että tulostin on valmis langattomaan yhteyteen, mutta sitä ei ole muodostettu. Vilkuva oranssi tarkoittaa, että tulostimen asetukset on määritetty, mutta se ei saa muodostettua yhteyttä langattomaan verkkoon. Sininen tarkoittaa, että tulostin on yhteydessä langattomaan verkkoon.

Langaton verkkoyhteys

- [Käyttöönoton vähimmäisvaatimukset](#)
 - [Langattoman verkon asetukset](#)
 - [Langaton salaus](#)
 - [Tulostimen asetusten määrittäminen langatonta verkkoa varten USB-kaapelin avulla \(suositellaan useimmille käyttäjille\)](#)
 - [Tulostimen asetusten määrittäminen langatonta verkkoa varten Wi-Fi Protected Setup -toiminnon avulla \(suositellaan vain edistyneille käyttäjille\)](#)
 - [Langattomien asetusten muuttaminen asennuksen jälkeen](#)
-

Käyttöönoton vähimmäisvaatimukset

 **HUOMAUTUS:** Tämä osa koskee vain Dell V305w -tulostinta, jossa on langaton sovitin.

 **HUOMAUTUS:** Saat lisää tietoja langattomasta yhteydestä reitittimen käyttöoppaasta tai ottamalla yhteyttä reitittimen valmistajan tukipalveluun tai laajakaistapalvelun tuottajaan.

- Dell™-tulostin
 - Olemassa oleva langaton verkko.
 - Tulostimen mukana toimitettu *Ohjaimet ja apuohjelmat* -CD-levy.
 - Tietokone, jossa on jokin seuraavista käyttöjärjestelmistä:
 - Windows Vista™
 - Microsoft® Windows® XP
 - Microsoft Windows 2000.
-

Langattoman verkon asetukset

Tulostimeen asennetun sovitin asetusten määrittämiseen saatetaan tarvita joitakin langattoman verkon asetuksia. Tässä on joitakin mahdollisesti tarvittavista asetuksista:

- verkkonimi eli SSID (Service Set ID)
 - BSS-tyyppi (Basic Service Set) (käytössä olevan langattoman verkon tyyppi: Ad-Hoc tai Infrastrukturi)
 - langattoman kanavan numero
 - verkkovahvistuksen ja salauksen tyyppi
 - suojausavaimet.
-

Langaton salaus

Seuraavia suojaustyypppejä tuetaan:

- Ei suojausta
- WEP 64- tai 128-bittisellä avaimella
- WPA, jossa on 128-bittinen TKIP-salausydin
- WPA2, jossa on 128-bittinen AES-CCMP-salausydin

Esijaettu WPA (WiFi Protected Access) -avain muistuttaa salasanaa, ja sen on täytettävä seuraavat edellytykset:

- Heksadesimaalimerkkejä käytettäessä kelvollisessa avaimessa on 64 merkkiä.
- ASCII-avaimen on oltava vähintään 8 merkin mittainen.

Langattomassa verkossa voidaan käyttää yhdestä neljään WEP-avainta. WEP-avain muistuttaa salasanaa, ja sen on täytettävä seuraavat edellytykset:

- Heksadesimaalimerkkejä käytettäessä kelvollisen avaimen pituus on 10 tai 26 merkkiä.
- ASCII-avaimen on oltava joko 5 tai 13 merkin mittainen.

Tulostimen asetusten määrittäminen langatonta verkkoa varten USB-kaapelin avulla (suositellaan useimmille käyttäjille)

Tarkista seuraavat asiat ennen tulostimen asetusten määrittämistä langatonta verkkoa varten:

- Langattoman verkon asetukset on määritetty ja se toimii kunnolla.
 - Käytettävä tietokone on yhdistetty samaan langattomaan verkkoon, johon tulostin halutaan asentaa.
1. *Jos tulostinta käytetään uudessa Dell-tietokoneessa*, kytke USB-kaapeli tulostimen takana olevaan porttiin ja tietokoneen takana olevaan porttiin. Siirry kohtaan [vaihe 5](#).
Jos tulostinta käytetään aiemmin hankitussa tietokoneessa, siirry seuraavaan vaiheeseen.
 2. Tarkista, että tietokone on käynnistetty, ja aseta *Drivers and Utilities* -CD-levy tietokoneeseen.
 3. Valitse **Tervetuloa**-näytössä **Seuraava**.
 4. Valitse **Hyväksyn tämän käyttöoikeussopimuksen ehdot** ja valitse sitten **Seuraava**.
 5. Valitse **Valitse yhteyden tyyppi** -näytössä **Langaton yhteys**.
 6. Valitse **Seuraava**.
 7. Suorita asetusten määrittäminen loppuun seuraamalla näytön ohjeita.

Tulostimen asetusten määrittäminen langatonta verkkoa varten

Wi-Fi Protected Setup -toiminnon avulla (suositellaan vain edistyneille käyttäjille)

Wi-Fi Protected Setup (WPS) on käytettävissä vain, jos käytössä on WPS-yhteensopiva reititin. Jos et ole varma reitittimen WPS-yhteensopivuudesta, tarkista, että reitittimessä on WPS-logo.



Ennen WPS-asennuksen aloittamista on tiedettävä reitittimen IP-osoite. Jos et ole varma reitittimen IP-osoitteesta, seuraa ohjeita kohdassa [Tulostimen asetusten määrittäminen langatonta verkkoa varten USB-kaapelin avulla \(suositellaan useimmille käyttäjille\)](#).

HUOMAUTUS: Jos langattoman verkon suojaus on poistettu käytöstä, ota suojausasetukset käyttöön, ennen kuin jatkat WPS-asetusten määrittämistä. (Katso langattoman reitittimen valmistajan ohjeita.) Jos langattoman verkon suojausta ei oteta käyttöön, tulostimen asetusten määrittäminen WPS:n avulla voi aiheuttaa muutoksia langattoman verkon asetuksiin. Tässä tapauksessa tietokoneen joutuu yhdistämään uudelleen reitittimeen uusilla langattoman verkon asetuksilla.

PIN-menetelmän avulla

1. Jos tulostinta käytetään uudessa Dell-tietokoneessa, kytke USB-kaapeli tulostimen takana olevaan porttiin ja tietokoneen takana olevaan porttiin. Siirry kohtaan [vaihe 5](#).

Jos tulostinta käytetään aiemmin hankitussa tietokoneessa, siirry seuraavaan vaiheeseen.

2. Tarkista, että tietokone on käynnistetty, ja aseta *Drivers and Utilities* -CD-levy tietokoneeseen.
3. Valitse **Tervetuloa**-näytössä **Seuraava**.
4. Valitse **Hyväksyn tämän käyttöoikeussopimuksen ehdot** ja valitse sitten **Seuraava**.
5. Valitse **Valitse yhteyden tyyppi** -näytössä **Langaton yhteys** ja valitse sitten **Seuraava**.
6. Odota, kunnes **Määritä langaton yhteys** -näyttö tulee näkyviin.





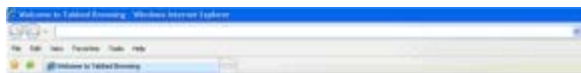



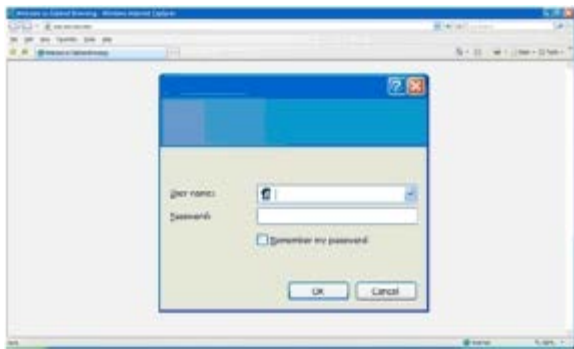

7. Kirjoita reitittimen IP-osoite Internet-selaimeen ja paina **Enter**-näppäintä. Siirry WPS-web-sivulle.



HUOMAUTUS: Toiminto saattaa pyytää kirjoittamaan käyttäjänimen ja salasanan. Jos et ole varma käyttäjänimestä ja salasanasta, ota yhteyttä reitittimen valmistajan tukipalveluun tai Internet-palveluntuottajaan.



8. Siirry tulostimen käyttöpaneelissa vasemmalla tai oikealla nuolinäppäimellä  kohtaan Asetukset ja paina sitten **Valitse** -näppäintä .
9. Siirry vasemmalla tai oikealla nuolinäppäimellä  kohtaan Verkkoasetukset ja paina **Valitse**-näppäintä .
10. Siirry vasemmalla tai oikealla nuolinäppäimellä  kohtaan Wi-Fi Protected Setup ja paina **Valitse**-näppäintä .
11. Siirry vasemmalla tai oikealla nuolinäppäimellä  kohtaan PIN ja paina **Valitse**-näppäintä .
12. Jatka painamalla **Valitse**-näppäintä .



13. Kirjoita tulostimen käyttöpaneelissa annettu annettu PIN-koodi reitittimen WPS-sivun PIN-kenttään kahden minuutin kuluessa.

Jos asetusten määrittäminen onnistuu, tulostimen ohjauspaneeliin tulee teksti Wi-Fi Protected Setup onnistui.

Tarkista, että tulostimen Wi-Fi-merkkivalo muuttuu siniseksi. Lisätietoja on kohdassa [Wi-Fi-merkkivalo](#). Jatka kohdasta [vaihe 14](#).



Jos asetusten määrittäminen ei onnistu tai keskeytyy aikakatkaisun takia, tee uudelleen [vaihe 8](#) - [vaihe 13](#).

14. Sulje reitittimen WPS-sivu.
15. Tee asennus valmiiksi seuraamalla asennusnäytön ohjeita.



Painonäppäinmenetelmän avulla

1. Jos tulostinta käytetään uudessa Dell-tietokoneessa, kytke USB-kaapeli tulostimen takana olevaan porttiin ja tietokoneen takana olevaan porttiin. Siirry kohtaan [vaihe 5](#).

Jos tulostinta käytetään aiemmin hankitussa tietokoneessa, siirry seuraavaan vaiheeseen.

2. Tarkista, että tietokone on käynnistetty, ja aseta *Drivers and Utilities* -CD-levy tietokoneeseen.
3. Valitse **Tervetuloa**-näytössä **Seuraava**.
4. Valitse **Hyväksyn tämän käyttöoikeussopimuksen ehdot** ja valitse sitten **Seuraava**.
5. Valitse **Valitse yhteyden tyyppi** -näytössä **Langaton yhteys** ja valitse sitten **Seuraava**.
6. Odota, kunnes **Määritä langaton yhteys** -näyttö tulee näkyviin.



7. Kirjoita reitittimen IP-osoite Internet-selaimeen ja paina **Enter**-näppäintä. Siirry WPS-web-sivulle.

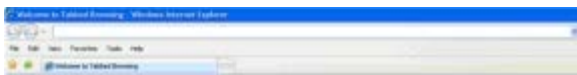

HUOMAUTUS: Toiminto saattaa pyytää kirjoittamaan käyttäjänimen ja salasanan. Jos et ole varma käyttäjänimestä ja salasanasta, ota yhteyttä reitittimen valmistajan tukipalveluun tai Internet-palveluntuottajaan.

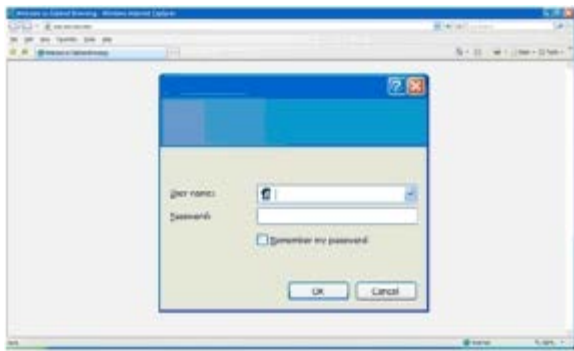

8. Siirry tulostimen käyttöpaneelissa vasemmalla tai oikealla nuolinäppäimellä ◀ kohtaan Asetukset ja paina sitten **Valitse** -näppäintä ✓.
9. Siirry vasemmalla tai oikealla nuolinäppäimellä ◀ kohtaan Verkkoasetukset ja paina **Valitse**-näppäintä ✓.
10. Siirry vasemmalla tai oikealla nuolinäppäimellä ◀ kohtaan Wi-Fi Protected Setup ja paina **Valitse**-näppäintä ✓.
11. Siirry vasemmalla tai oikealla nuolinäppäimellä ◀ kohtaan Painonäppäin ja paina sitten **Valitse**-näppäintä ✓.
12. Jatka painamalla **Valitse**-näppäintä ✓.



13. Paina reitittimen WPS-sivulla olevaa **painonäppäintä** kahden minuutin kuluessa.

Jos asetusten määrittäminen onnistuu, tulostimen ohjauspaneeliin tulee teksti Wi-Fi Protected Setup onnistui.

Tarkista, että tulostimen Wi-Fi-merkkivalo muuttuu siniseksi. Lisätietoja on kohdassa [Wi-Fi-merkkivalo](#). Jatka kohdasta [vaihe 14](#).



Jos asetusten määrittäminen ei onnistu tai keskeytyy aikakatkaisun takia, tee uudelleen [vaihe 8](#) - [vaihe 13](#).

14. Sulje reitittimen WPS-sivu.
15. Tee asennus valmiiksi seuraamalla asennusnäytön ohjeita.



Windows Vistan™ avulla

Voit määrittää tulostimen asetukset langatonta verkkoa varten WPS:n avulla käyttämällä Windows Vistaa™ painonäppäin- tai PIN-menetelmän sijaan. Lisätietoja Windows Vistan käyttämisestä on käyttöjärjestelmän mukana toimitetuissa ohjeissa.

Langattomien asetusten muuttaminen asennuksen jälkeen

Jotta tulostimen asetukset voi määrittää Langattomat asetukset -apuohjelmalla, langaton tulostin kytketään tietokoneeseen USB-kaapelilla ja *Drivers and Utilities* -CD käynnistetään.

Langattoman sovittimen asetuksia voi muuttaa asennuksen jälkeen ilman CD-levyä. Käynnistä Langattomat verkkoasetukset -apuohjelma.

Windows Vistassa:

1. Valitse  **Ohjelmat**.
2. Valitse **Dell-tulostimet**.
3. Valitse **Dell V305**.
4. Valitse **Dellin langattomat asetukset -apuohjelma**.
5. Muuta langattomia asetuksia seuraamalla näytön ohjeita.



Windows XP ja Windows 2000:

1. Valitse **Käynnistä** ® **Ohjelmat** tai **Kaikki ohjelmat** ® **Dell-tulostimet** ® **Dell V305**.
2. Valitse **Dellin langattomat asetukset -apuohjelma**.
3. Muuta langattomia asetuksia seuraamalla näytön ohjeita.

Langattomat asetukset -apuohjelma opastaa asetusten määrittämisen läpi vaihe vaiheelta. Ohjattu toiminto havaitsee langattoman verkon asetukset automaattisesti tai mahdollistaa verkkokokoonpanoasetusten syöttämisen käsin.

Käyttöpaneelin valikkojen toiminta





- [Kopiointitila](#)
- [Skannaustila](#)
- [Valokuvatila](#)
- [PictBridge-tila](#)
- [Office-tiedostotila](#)
- [Bluetooth-tila](#)
- [Asetustila](#)
- [Huoltotila](#)

Kun painat **nuolinäppäimiä** , seuraavat tilat tulevat näkyviin. Kun haluttu tila on näkyvässä, voit siirtyä sen valikkoihin painamalla **Aloita**-näppäintä .



Kopiointitila

Päävalikko	Tilan päävalikko
Kopioi	Kopion väri
	Kopiot
	Laatu
	Tumma
	Paperin asetukset
	Zoom
	Toista kuva
	Lajittele
	Monisivu
	Alkuper. koko
	Alkuperäinen tyyppi
	Henkilökorttikopio

Kopiointitila-valikon asetuksia voi katsoa tai muuttaa seuraavasti:

1. Siirry päävalikossa vasemmalla tai oikealla **nuolinäppäimellä**  kohtaan KOPIOI.
2. Paina **Valitse**-näppäintä .
3. Painele vasenta tai oikeaa **nuolinäppäintä** , kunnes haluttu otsikko näkyy näytössä, ja paina sitten **Valitse**-näppäintä .
4. Voit selata valikkovaihtoehtoja vasemmalla ja oikealla **nuolinäppäimellä** .

5. Voit tallentaa asetuksen painamalla **Valitse**-näppäintä  kun haluttu asetus on näytössä.

Kopioi-valikon vaihtoehto	Asetukset
Kopion väri	<ul style="list-style-type: none"> *Väri Musta
Kopiot	1-99
Laatu	<ul style="list-style-type: none"> *Automaattinen Vedos Normaali Valokuva
Tumma	Voit säätää kirkkausasetusta painamalla ensin Valitse -näppäintä  ja sen jälkeen vasenta tai oikeaa nuolinäppäintä  .
Paperin asetukset	<ul style="list-style-type: none"> Paperikoko Paperilaji
Zoom	<ul style="list-style-type: none"> 50% *100% 150% 200% Mukautettu % Sovita sivulle 2 x 2 -juliste 3 x 3 -juliste 4 x 4 -juliste
Toista kuva	<ul style="list-style-type: none"> *1/sivu 4/sivu 9/sivu 16/sivu
Lajittele	<ul style="list-style-type: none"> *Ei käytössä Käytössä
Monisivu	<ul style="list-style-type: none"> *1* 2* 4*
Alkuper. koko	<ul style="list-style-type: none"> *Automaattinen 8,5 x 11 tuumaa 2,25 x 3,25 3 x 5 tuumaa 3,5 x 5 tuumaa 4 x 6 tuumaa 4 x 8 tuumaa 5 x 7 tuumaa 8 x 10 tuumaa L 2L Hagaki

	<ul style="list-style-type: none"> • A6 • A5 • B5 • A4 • 60x80 mm • 9x13 cm • 10x15 cm • 10x20 cm • 13x18 cm • 20x25 cm
Alkuperäinen tyyppi	<ul style="list-style-type: none"> • *Teksti/grafiikka • Vain teksti • Valokuva
Henkilökorttikopio	Aseta henkilökortti skannausyksikön vasempaan ylänurkkaan ja jatka painamalla nuolinäppäintä >. HUOMAUTUS: Henkilökorttikopiointia voi tehdä vain A4- tai Letter-paperilla.
* Tehdasasetus	

Skannaustila

Skannaustila-valikko on käytettävissä vain, jos tulostin on kytketty tietokoneeseen tai verkkosovittimeen.

Päävalikko	Tilan päävalikko
Skannaa	Skannausväri
	Skannaa tietokoneeseen
	Skannaa verkkoon
	Skannaa tallennuslaitteeseen
	Laatu
	Alkuper. koko

Skannaustilan valikkoasetusten katsominen tai muuttaminen:

1. Siirry päävalikossa vasemmalla tai oikealla **nuolinäppäimellä** ◀ kohtaan SKANNAA.
2. Paina **Valitse**-näppäintä ✓.
3. Painele vasenta tai oikeaa **nuolinäppäintä** ◀, kunnes haluttu otsikko näkyy näytössä, ja paina sitten **Valitse**-näppäintä ✓.
4. Voit selata valikkovaihtoehtoja vasemmalla ja oikealla **nuolinäppäimellä** ◀.
5. Voit tallentaa asetuksen painamalla **Valitse**-näppäintä ✓, kun haluttu asetusta on näytössä.

Skannaa-valikon vaihtoehto	Asetukset
Skannausväri	<ul style="list-style-type: none"> • *Väri • Musta

Skannaa tietokoneeseen	Sovellusluettelo
Skannaa verkkoon	Tietokoneen nimi
Skannaa tallennuslaitteeseen	Aseta asiakirja skannausyksikköön ja paina oikeaa nuolinäppäintä >
Laatu	<ul style="list-style-type: none"> • *Automaattinen • 75 dpi • 150 dpi • 300 dpi • 600 dpi • 1200 dpi
Alkuper. koko	<ul style="list-style-type: none"> • *Automaattinen • 8,5 x 11 tuumaa • 2,25 x 3,25 • 3 x 5 tuumaa • 3,5 x 5 tuumaa • 4 x 6 tuumaa • 4 x 8 tuumaa • 5 x 7 tuumaa • 8 x 10 tuumaa • L • 2L • Hagaki • A6 • A5 • B5 • A4 • 60x80 mm • 9x13 cm • 10x15 cm • 10x20 cm • 13x18 cm • 20x25 cm
*Tehdasasetus	

Valokuvatila

Valokuvatila on käytettävissä vain, kun tulostimeen on asetettu muistikortti tai jos PictBridge-porttiin on kytketty USB-asema tai PictBridge-yhteensopiva digitaalikamera.



Päävalikko	Tilan päävalikko
Valokuva	Vedosarkki
	Tulosta DPOF-valinta
	Valokuvan väri
	Automaattinen parannus
	Tallenna kohteeseen
	Tulosta kuvat
	Valokuvan koko
	Laatu

Valokuvatila-valikon asetuksia voi katsoa tai muuttaa seuraavasti:

1. Aseta muistikortti muistikorttipaikkaan tai USB-asema PictBridge-porttiin.



 **MUISTUTUS:** Älä irrota muistikorttia tai USB-asemaa äläkä kosketa tulostinta muistikortin tai USB-aseman läheltä, kun näitä laitteita luetaan, niihin kirjoitetaan tai niistä tulostetaan. Tiedot voivat tällöin vioittua.

2. Jos muistikortissa tai USB-asemassa on vain asiakirjoja, näytön tekstiksi vaihtuu automaattisesti VALOKUVA. Painele vasenta tai oikeaa **nuolinäppäintä** , kunnes haluttu otsikko näkyy näytössä, ja paina sitten **Valitse**-näppäintä.

Jos muistikortissa tai USB-asemassa on sekä asiakirjoja että valokuvia, tulostin kysyy, mitä tiedostoja tulostetaan. Siirry vasemmalla tai oikealla **nuolinäppäimellä**  kohtaan Valokuvat ja paina **Valitse**-näppäintä .

3. Voit selata valikkovaihtoehtoja vasemmalla ja oikealla **nuolinäppäimellä** .

4. Voit tallentaa asetuksen painamalla **Valitse**-näppäintä , kun haluttu asetus on näytössä.





Valokuva-valikon vaihtoehto	Asetus
Vedosarkki	<ul style="list-style-type: none"> • Tulosta vedosarkki • Skannaa vedosarkki
Tulosta DPOF HUOMAUTUS: Tämä valikkovaihtoehto on käytettävissä vain, kun tulostimeen asetetaan muistikortti, jossa on DPOF (<i>Digital Print Order Format</i>) -kuvia tai kun PictBridge-porttiin liitetään PictBridge-yhteensopiva digitaalikamera, jossa on DPOF-kuvia.	Voit tulostaa kaikki muistikortilla olevat DPOF-kuvat painamalla Aloita -näppäintä  . Lisätietoja on kohdassa Valokuvien tulostaminen PictBridge-yhteensopivasta kamerasta .
Valokuvan väri	<ul style="list-style-type: none"> • *Väri • Mustavalko • Seepia
Automaattinen parannus	<ul style="list-style-type: none"> • *Ei käytössä • Käytössä
Tallenna kohteeseen	<ul style="list-style-type: none"> • Tietokone • Verkko
Tulosta kuvat	Voit tulostaa kaikki muistikorttiin, USB-asemaan tai PictBridge-yhteensopivaan digitaalikameraan tallennetut kuvat painamalla Valitse -näppäintä  .
Valokuvan koko	<ul style="list-style-type: none"> • 4 x 6 tuumaa • 5 x 7 tuumaa • 8 x 10 tuumaa • L • 2L • 6 x 8 cm • 10 x 15 cm • 13 x 18 cm • 8,5 x 11 tuumaa • A4 • A5 • B5 • A6 • Hagaki

	<ul style="list-style-type: none"> • Lompakko • 3,5 x 5 tuumaa
Laatu	<ul style="list-style-type: none"> • *Automaattinen • Vedos • Normaali • Valokuva
* Tehdasasetus	

PictBridge-tila

Tulostin siirtyy automaattisesti PictBridge-tilaan, kun siihen kytketään PictBridge-yhteensopiva kamera. Kuvia voi tulostaa kameras ohjainten avulla.

Päävalikko	Tilan päävalikko
PictBridge	Paperin asetukset
	Valokuvan koko
	Asettelu
	Laatu

1. Kun tulostin siirtyy PictBridge-tilaan, painele vasenta tai oikeaa **nuolinäppäintä** , kunnes haluttu otsikko näkyy näytössä, ja paina sitten **Valitse**-näppäintä .
2. Voit selata valikkovaihtoehtoja vasemmalla ja oikealla **nuolinäppäimellä** .
3. Voit tallentaa asetuksen painamalla **Valitse**-näppäintä , kun haluttu asetus on näytössä.

PictBridge-valikon vaihtoehto	Asetukset
Paperin asetukset	Voit siirtyä Paperin asetukset -valikkoon painamalla Valitse-näppäintä  .
Valokuvan koko	<ul style="list-style-type: none"> • 4 x 6 tuumaa • Lompakko • 3,5 x 5 tuumaa • 5 x 7 tuumaa • 8 x 10 tuumaa • 8,5 x 11 tuumaa • L • 2L • Hagaki • A6 • A5 • B5 • A4 • 60 x 80 mm • 9 x 13 cm • 10 x 15 cm • 13 x 18 cm • 20 x 25 cm
Asettelu	

	<ul style="list-style-type: none"> *Automaattinen • Reunukseton • 1/sivu • 2/sivu • 3/sivu • 4/sivu • 6/sivu • 8/sivu • 16/sivu • 1 keskitetty
Laatu	<ul style="list-style-type: none"> • *Automaattinen • Vedos • Normaali • Valokuva
*Tehdasasetus	

Office-tiedostotila

Office-tiedostotila on käytettävissä vain, kun tulostimeen on asetettu muistikortti tai USB-asema, jossa on asiakirjoja, tai kun tulostin on yhdistetty sisäiseen verkkosovittimeen, jonka asetukset on määritetty.

Tulostin tunnistaa tiedostot, joilla on seuraavat tiedostotunnisteet:

- .doc (Microsoft® Word)
- .xls (Microsoft Excel)
- .ppt (Microsoft PowerPoint®)
- .pdf (Adobe® Portable Document Format)
- .rtf (Rich Text Format)
- .docx (Microsoft Word Open Document Format)
- .xlsx (Microsoft Excel Open Document Format)
- .pptx (Microsoft PowerPoint Open Document Format)
- .wps (Microsoft Works)
- .wpd (Word Perfect)





HUOMAUTUS: Jotta **Office-tiedostotilan** valikkoja voi käyttää, tulostin on liitettävä tietokoneeseen USB-kaapelilla ja tietokoneeseen on asennettava asianmukainen tulostinohjelmisto.



Office-tiedostotilan valikkoasetuksia voi katsoa tai muuttaa seuraavasti:



1. Tarkista, että tulostin on yhdistetty tietokoneeseen ja että tulostimeen on kytketty virta.
2. Aseta muistikortti muistikorttipaikkaan tai USB-asema PictBridge-porttiin.





MUISTUTUS: Älä irrota muistikorttia tai USB-asemaa äläkä kosketa tulostinta muistikortin tai USB-aseman läheltä, kun näitä laitteita luetaan, niihin kirjoitetaan tai niistä tulostetaan. Tiedot voivat tällöin vioittua.

3. Jos muistikortissa tai USB-asemassa on vain asiakirjoja, näyttö vaihtuu automaattisesti OFFICE-TIEDOSTO-tilaan. Selaa tiedostoja vasemmalla tai oikealla **nuolinäppäimellä**  ja tulosta tiedosto painamalla **Valitse**-näppäintä .

Jos muistikortissa tai USB-asemassa on sekä asiakirjoja että valokuvia, näytössä kysytään, mitä tiedostoja tulostetaan. Siirry vasemmalla tai oikealla **nuolinäppäimellä**  kohtaan Asiakirjat ja paina **Valitse**-näppäintä .





4. Painele vasenta tai oikeaa **nuolinäppäintä** , kunnes haluttu otsikko näkyy näytössä, ja paina sitten **Valitse**-näppäintä .

Office-tiedosto- valikon vaihtoehto	Asetukset
Valitse tiedosto	Voit selata USB-asemaan tai muistikorttiin tallennettuja kansioita ja tiedostoja vasemmalla ja oikealla nuolinäppäimellä  . Voit siirtyä kansion sisältöön tai valita tulostettavan tiedoston Valitse -näppäimellä  .



Bluetooth-tila

Kun tulostimen PictBridge-porttiin asetetaan Bluetooth™-sovitin (myydään erikseen), tulostin siirtyy automaattisesti Bluetooth-tilaan.

Päävalikko	Tilan päävalikko
Bluetooth	Ota käyttöön
	Löytäminen
	Tulostimen nimi
	Suojaustaso
	Salausavain

1. Painele vasenta tai oikeaa **nuolinäppäintä** , kunnes haluttu otsikko näkyy näytössä, ja paina sitten **Valitse**-näppäintä .
2. Voit selata valikkovaihtoehtoja vasemmalla ja oikealla **nuolinäppäimellä** .
3. Voit tallentaa asetuksen painamalla **Valitse**-näppäintä , kun haluttu asetus on näytössä.







Asetusvalikon kohta	Asetukset
Ota käyttöön	<ul style="list-style-type: none"> • Ei käytössä • *Käytössä
Löytäminen	<ul style="list-style-type: none"> • Ei käytössä • *Käytössä
Tulostimen nimi	Tulostimen nimi näkyy näytössä tässä muodossa: DellV305-palvelukoodinumero. HUOMAUTUS: Nimi näkyy niiden tulostinten luettelossa, jotka ovat langattomassa <i>Bluetooth</i> -yhteydessä tietokoneeseen.
Suojaustaso	

	<ul style="list-style-type: none"> • Korkea • *Matala <p>HUOMAUTUS: Korkea-asetuksella Anna salasana -alivalikko tulee näkyviin. Valitse salasanan numerot selaamalla vasemmalla ja oikealla nuolinäppäimellä  numeroita 0-9. Valitse kukin numero Valitse-näppäimellä .</p>
Salausavain	<p>Salausavaimen nykyinen arvo näytetään näytössä.</p> <p>HUOMAUTUS: Salausavain-vaihtoehto näkyy valikossa vain, jos suojaustasoksi on valittu Korkea.</p>
*Tehtasasetus	

Asetustila

Päävalikko	Tilan päävalikko
Asetukset	Paperin asetukset
	Laiteasetukset
	Oletukset
	Verkkoasetukset

Asetustila-valikkoon pääsee seuraavasti:





1. Siirry päävalikossa vasemmalla tai oikealla **nuolinäppäimellä**  kohtaan ASETUKSET ja paina **Valitse**-näppäintä .
2. Painele vasenta tai oikeaa **nuolinäppäintä** , kunnes haluttu otsikko näkyy näytössä, ja paina sitten **Valitse**-näppäintä .
3. Selaa käytössä olevia valikkovaihtoehtoja vasemmalla ja oikealla **nuolinäppäimellä**  ja tallenna asetukset painamalla **Valitse**-näppäintä .





Skannaa-valikon vaihtoehto	Asetukset
Paperin asetukset	<ul style="list-style-type: none"> • Paperikoko • Paperilaji
Laiteasetukset	<ul style="list-style-type: none"> • Kieli • Maa • Virransäästö • Tyhjennä asetusten aikakatkaisu
Oletukset	<ul style="list-style-type: none"> • Valokuvan tulostuskoko • Valitse oletusasetukset
Verkkoasetukset	<ul style="list-style-type: none"> • Tulosta asetussivu • Wi-Fi Protected Setup • Langattomat tiedot • TCP/IP-valikko • Palauta verkkosovittimen oletusasetukset

Huoltotila

Päävalikko	Tilan päävalikko
Huolto	Mustetasot
	Puhdista värikasetit
	Kohdista värikasetit
	Tulosta testisivu

Huoltotila-valikon asetuksia voi katsoa tai muuttaa seuraavasti:

1. Siirry päävalikossa vasemmalla tai oikealla **nuolinäppäimellä**  kohtaan HUOLTO.
2. Paina **Valitse**-näppäintä .
3. Painele vasenta tai oikeaa **nuolinäppäintä** , kunnes haluttu otsikko näkyy näytössä, ja paina sitten **Valitse**-näppäintä .

Huolto-valikon vaihtoehto	Asetukset
Mustetasot	Paina Valitse  -näppäintä.
Puhdista värikasetit	Paina Valitse  -näppäintä.
Kohdista värikasetit	Paina Valitse  -näppäintä.
Tulosta testisivu	Paina Valitse  -näppäintä.

Käyttäminen vertaisverkossa

- [Tulostimen jakaminen verkossa](#)
- [Jaetun tulostimen lisääminen muihin verkkotietokoneisiin](#)

Tulostimen voi jakaa verkon muiden käyttäjien kanssa vertaisverkossa jakamisen avulla. Kytke tulostin tietokoneeseen (isäntätietokone) suoraan USB-kaapelilla ja ota käyttöön jakaminen verkossa vertaisverkossa jakamisen avulla. Tulostimen jakaminen oman tietokoneen välityksellä saattaa hidastaa tietokoneen toimintaa.

Tulostin jaetaan seuraavasti:

1. Määritä tulostimelle jakonimi. Lisätietoja on kohdassa [Tulostimen jakaminen verkossa](#).
2. Määritä verkkotietokoneet, joiden haluat muodostavan yhteyden jaettuun tulostimeen ja käyttävän sitä. Lisätietoja on kohdassa [Jaetun tulostimen lisääminen muihin verkkotietokoneisiin](#).

Tulostimen jakaminen verkossa

Jaaj tulostin isäntätietokoneessa tai verkkotietokoneessa, johon tulostin on liitetty USB-kaapelilla.

Windows Vista™:

1. Valitse  **Ohjauspaneeli**.
2. Valitse **Laitteisto ja ääni**.
3. Valitse **Tulostimet**.
4. Napsauta tulostimen kuvaketta kakkospainikkeella ja valitse sitten **Jakaminen**.
5. Valitse **Muuta jakamisasetuksia**.
6. Valitse **Jatka**.
7. Valitse **Jaaj tämä tulostin** ja määritä tulostimelle nimi.
8. Valitse **OK**.

Windows® XP ja Windows 2000:

1. Valitse *Windows XP:ssä* **Käynnistä** ® **Asetukset** ® **Ohjauspaneeli** ® **Tulostimet ja muut laitteet** ® **Tulostimet ja faksit**.

Valitse *Windows 2000:ssä* **Käynnistä** ® **Asetukset** ® **Tulostimet**.

2. Napsauta tulostimen kuvaketta kakkospainikkeella ja valitse sitten **Jakaminen**.
3. Valitse **Jaaj tämä tulostin** ja määritä tulostimelle nimi.
4. Valitse **OK**.

Jaetun tulostimen lisääminen muihin verkkotietokoneisiin

Jaettu tulostin lisätään muihin verkossa oleviin tietokoneisiin tekemällä asiakastietokoneissa seuraavat vaiheet:

Windows Vistassa:

1. Valitse  **Ohjauspaneeli**.
2. Valitse **Laitteisto ja ääni**.
3. Valitse **Tulostimet**.
4. Valitse **Lisää tulostin**.
5. Valitse **Lisää verkko-, langaton tai Bluetooth-tulostin**.
6. Voit muodostaa yhteyden jaettuun tulostimeen manuaalisesti valitsemalla **Haluamani tulostin ei ole luettelossa**.
7. Valitse **Etsi tulostin nimen tai TCP/IP-osoitteen perusteella** -valintaikkunassa **Valitse jaettu tulostin nimen perusteella** ja kirjoita sitten tulostimen jakonimi.

Voit katsoa sen tietokoneen nimen, jonka kanssa haluat jakaa tulostimen, siirtymällä isäntätietokoneeseen.

- a. Valitse  **Ohjauspaneeli**.
 - b. Valitse **Järjestelmä ja ylläpito**.
 - c. Valitse **Järjestelmä**
8. Valitse **Seuraava**.
 9. Tee asennus valmiiksi seuraamalla tietokoneen näytön ohjeita.

Windows XP ja Windows 2000:

1. Valitse *Windows XP:ssä* **Käynnistä** ® **Asetukset** ® **Ohjauspaneeli** ® **Tulostimet ja muut laitteet** ® **Tulostimet ja faksit**.

Valitse *Windows 2000:ssä* **Käynnistä** ® **Asetukset** ® **Tulostimet**.

2. Valitse **Lisää tulostin**.
3. Valitse **Ohjattu tulostimen lisääminen** -valintaikkunassa **Seuraava**.
4. Valitse **Paikallinen tulostin tai verkkotulostin** -valintaikkunassa **Verkkotulostin tai toiseen tietokoneeseen kytketty tulostin**.
5. Valitse **Seuraava**.
6. Valitse **Määritä tulostin** -valintaikkunassa **Muodosta yhteys tähän tulostimeen** ja kirjoita sitten tulostimen jakonimi.

Voit katsoa sen tietokoneen nimen, jonka kanssa haluat jakaa tulostimen, siirtymällä isäntätietokoneeseen.

- a. Valitse *Windows XP:ssä* **Käynnistä** ® **Asetukset** ® **Ohjauspaneeli** ® **Suorituskyky ja ylläpito** ® **Järjestelmä**.

Valitse *Windows 2000:ssä* **Käynnistä** ® **Asetukset** ® **Järjestelmä**.

- b. Valitse **Ominaisuudet: Järjestelmä** -valintaikkunassa **Tietokoneen nimi** tab.

7. Valitse **Seuraava**.
8. Tee asennus valmiiksi seuraamalla näytön ohjeita.

Paperin ja alkuperäisten asiakirjojen lisääminen

- [Paperin lisääminen paperikaukaloon](#)
- [Automaattinen paperilajin tunnistin](#)
- [Alkuperäisten asiakirjojen asettaminen skannaustasolle](#)



Paperin lisääminen paperikaukaloon

1. Leyhytä paperia.

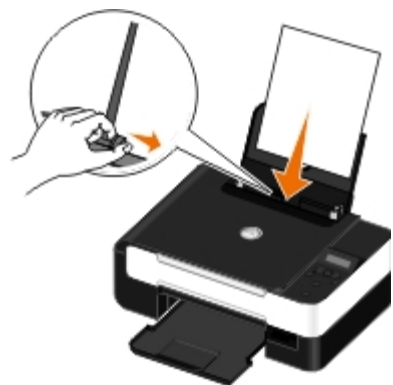

2. Aseta paperi paperikaukalon keskelle.
3. Siirrä paperiohjaimet kiinni paperin reunoihin.



-  **HUOMAUTUS:** Älä siirrä molempia paperiohjaimia samanaikaisesti. Kun toista paperiohjainta siirretään, toinen siirtyy vastaavasti.
-  **HUOMAUTUS:** Älä työnnä paperia tulostimeen väkisin. Paperin pitää olla vaakatasossa paperikaukalon pintaa vasten ja sen reunojen pitää olla kiinni kummassakin paperiohjaimessa.

Ohjeita erikoistulostusmateriaalien käsittelemiseen

Enimmäismäärä:	Tarkistettavat asiat:
100 arkkia tavallista paperia	<ul style="list-style-type: none">• Paperiohjaimet ovat paperin reunoja vasten.• Kirjepaperi lisätään tulostuspuoli ylöspäin ja yläreuna edellä.

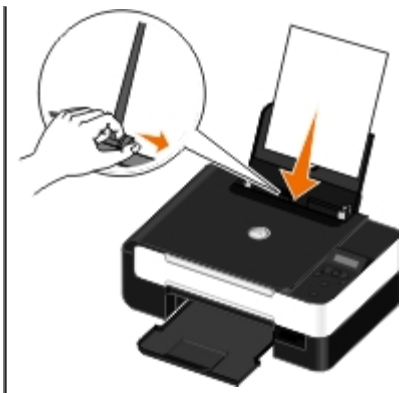

25 arkkia painavaa mattapaperia

- Paperin tulostuspuoli on ylöspäin.
- Paperiohjaimet ovat paperin reunoja vasten.
- Tulostuslaaduksi valitaan **Automaattinen, Normaali** tai **Valokuva**.

20 arkkia jatkolomakkeita



- Kaikki paperit on poistettu paperikaukalosta, ennen kuin siihen lisätään jatkolomakepaperia.
- Tulostimessa käytetään mustesuihkutulostimiin tarkoitettua jatkolomakepaperia.
- Jatkolomakenippu asetetaan tulostimen päälle tai taakse ja ensimmäinen arkki syötetään laitteeseen.
- Paperiohjaimet ovat paperin reunoja vasten.
- Paperikooksi valitaan **Pitkä A4** tai **Pitkä Letter**.

10 kirjekuorta



- Kirjekuoren tulostuspuoli on ylöspäin.
- Paperiohjaimet ovat kirjekuoren reunoja vasten.
- Kirjekuoret tulostetaan **vaakasuunnassa**.

HUOMAUTUS: Jos kirjekuoret postitetaan Japanissa, kirjekuoren voi tulostaa pystysuunnassa, jolloin postimerkin paikka on oikeassa alanurkassa, tai vaakasuunnassa, jolloin postimerkin paikka on vasemmassa alanurkassa. Jos kirjekuoret lähetetään Japanista ulkomaille, tulosta vaakasuunnassa siten, että postimerkin paikka on vasemmassa ylänurkassa.

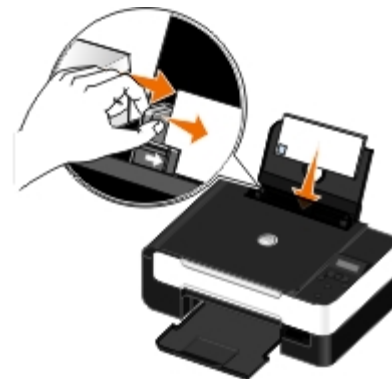

- Valittuna on oikea kirjekuoren koko. Jos oikeaa kirjekuoren kokoa ei ole luettelossa, valitse seuraavaksi suurin koko. Määritä vasen ja oikea reunus niin, että kirjekuoren teksti tulostuu oikeaan kohtaan.

25 tarra-arkkia

- Tarra-arkin tulostuspuoli on ylöspäin.
- Paperiohjaimet ovat tarra-arkin reunoja vasten.
- Tulostuslaaduksi valitaan **Automaattinen, Normaali** tai **Valokuva**.

<p>25 tervehdys-, arkisto-, posti- tai valokuvakorttia</p> 	<ul style="list-style-type: none"> • Korttien tulostuspuoli on ylöspäin. • Paperiohjaimet ovat korttien reunoja vasten. • Tulostuslaaduksi valitaan Automaattinen, Normaali tai Valokuva.
<p>25 arkkia valokuvapaperia/kiiltävää paperia</p>	<ul style="list-style-type: none"> • Paperin tulostuspuoli on ylöspäin. • Paperiohjaimet ovat paperin reunoja vasten. • Tulostuslaaduksi valitaan Automaattinen, Normaali tai Valokuva.
<p>10 silitettävää siirtoarkkia</p>	<ul style="list-style-type: none"> • Silitettävä siirtoarkki on lisätty pakkauksen ohjeen mukaisesti. • Siirtoarkin tulostuspuoli on ylöspäin. • Paperiohjaimet ovat siirtoarkin reunoja vasten. • Tulostuslaaduksi valitaan Automaattinen, Normaali tai Valokuva.
<p>50 piirtoheitinkalvoa</p>	<ul style="list-style-type: none"> • Piirtoheitinkalvon karhea puoli on ylöspäin. • Paperiohjaimet ovat piirtoheitinkalvojen reunoja vasten.

Automaattinen paperilajin tunnistin

Tulostimessa on automaattinen paperilajin tunnistin, joka tunnistaa seuraavat paperilajit:

- tavallinen/painava mattapaperi
- piirtoheitinkalvo
- valokuva/kiiltävä

Jos lisäät tulostimeen jotakin näistä paperilajeista, tulostin tunnistaa paperilajin ja säätää Laatu/nopeus-asetukset automaattisesti.

Paperilaji	Laatu/nopeus-asetukset	
	Musta kasetti ja värillinen värikasetti asennettu	Valokuvavärikasetti ja värillinen värikasetti asennettu
Tavallinen/painava mattapaperi	Normaali	Valokuva
Piirtoheitinkalvo	Normaali	Valokuva
Valokuva/kiiltävä	Valokuva	Valokuva

 **HUOMAUTUS:** Tulostin ei tunnista paperikokoa.

Paperikoon valitseminen:

1. Kun asiakirja on avattu, valitse **Tiedosto ® Tulosta**.

Tulosta-valintaikkuna avautuu.

2. Valitse **Ominaisuudet**, **Asetukset** tai **Määritykset** (käyttämäsi ohjelman ja käyttöjärjestelmän mukaan).

Näyttöön tulee **Tulostusmääritykset**-valintaikkuna.

3. Valitse **Tulostimen asetukset** -välilehdessä paperikoko.

4. Valitse **OK**.

Automaattinen paperilajin tunnistin on aina käytössä, jos sitä ei poisteta erikseen käytöstä. Automaattisen paperilajin tunnistimen poistaminen käytöstä tiettyä tulostustyötä varten:

1. Kun asiakirja on avattu, valitse **Tiedosto ® Tulosta**.

Tulosta-valintaikkuna avautuu.

2. Valitse **Ominaisuudet**, **Asetukset** tai **Määritykset** (käyttämäsi ohjelman ja käyttöjärjestelmän mukaan).

Näyttöön tulee **Tulostusmääritykset**-valintaikkuna.

3. Valitse **Tulostimen asetukset** -välilehdessä paperilaji.

4. Valitse **OK**.

Automaattisen paperilajin tunnistimen poistaminen käytöstä kaikissa tulostustöissä

1. *Windows Vistassa™*:

- a. Valitse  **Ohjauspaneeli**.

- b. Valitse **Laitteisto ja ääni**.

- c. Valitse **Tulostimet**.

Valitse *Windows® XP:ssä Käynnistä ® Ohjauspaneeli ® Tulostimet ja muut laitteet ® Tulostimet ja faksit*.

Valitse *Windows 2000:ssä Käynnistä ® Asetukset ® Tulostimet*.

2. Napsauta tulostimen kuvaketta kakkospainikkeella.

3. Valitse **Tulostusmääritykset**.

4. Valitse **Tulostimen asetukset** -välilehdessä paperilaji.

5. Valitse **OK**.

Alkuperäisten asiakirjojen asettaminen skannaustasolle

1. Avaa yläkansi.



2. Aseta asiakirja skannaustasolle kuvapuoli alaspäin.

 **HUOMAUTUS:** Varmista, että kohteen etupuolen vasen yläkulma täsmää tulostimessa olevan nuolen kanssa.



3. Sulje yläkansi.



Huolto

- [Värikasettien vaihtaminen](#)
- [Värikasettien kohdistaminen](#)
- [Värikasetin suuttimien puhdistaminen](#)
- [Tulostimen ulkopinnan puhdistaminen](#)
- [Käyttöpaneelin oletusasetusten muuttaminen](#)
- [Tehdasasetusten palauttaminen](#)

VAARA: Ennen kuin teet mitään tässä osassa luetelluista toimenpiteistä, lue *Omistajan oppaan* turvallisuustiedot ja noudata niitä.

Dell™-värikasetteja saa ainoastaan Dellin kautta. Voit tilata mustetta Dellin sivustosta osoitteesta www.dell.com/supplies tai soittamalla.

VAARA: Tulostimessa on suositeltavaa käyttää Dell-värikasetteja. Dell ei vastaa muiden kuin Dellin toimittamien lisävarusteiden, osien tai komponenttien käytöstä aiheutuneista ongelmista.

Värikasettien vaihtaminen

1. Kytke tulostimeen virta.
2. Avaa skannausyksikkö nostamalla.



Värikasetin vaunu siirtyy ja pysähtyy vaihtoasentoon, jos tulostin ei ole käytössä.

3. Nosta värikasetin kansi painamalla kasettivipua.



4. Poista käytetyt värikasetit.

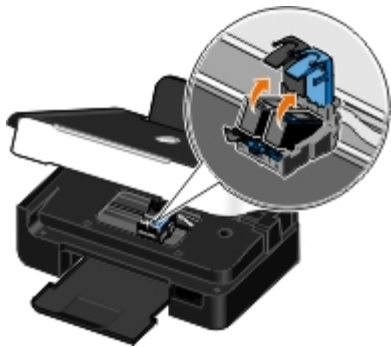

5. Säilytä kasetteja ilmatiiviisti (esimerkiksi valokuvavärikasetin mukana tulevassa ilmatiiviissä rasiassa) tai hävitä kasetit asianmukaisesti.

6. Jos asennat uusia värikasetteja, poista tarra ja läpinäkyvä teippi kasettien takaa ja pohjasta.

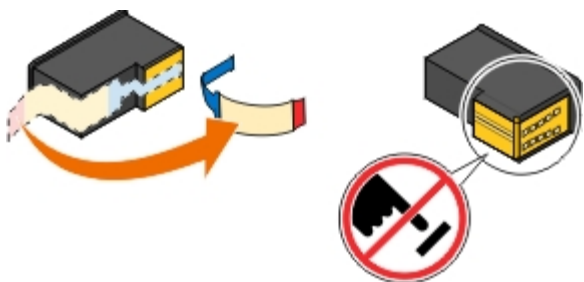

- ➔ **MUISTUTUS:** Älä kosketa värikasettien sivulla olevaa kultaista liitinaluetta tai niiden pohjassa olevia metallisuuttimia.

7. Asenna uudet värikasetit. Tarkista, että musta värikasetti tai valokuvavärikasetti on kunnolla kiinni vasemmassa vaunussa ja että värillinen värikasetti on kunnolla kiinni oikeassa vaunussa.

- 🔪 **HUOMAUTUS:** Normaalitulostukseen tarvitset mustan värikasetin ja värillisen värikasetin. Kun tulostat valokuvia, vaihda musta värikasetti valokuvavärikasettiin.

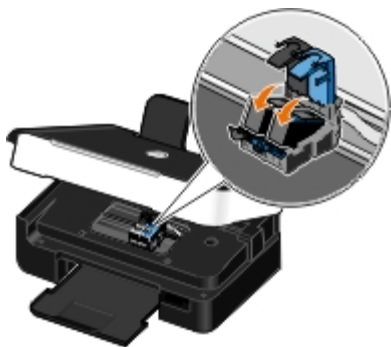

8. *Napsauta* kasettien kannet kiinni.

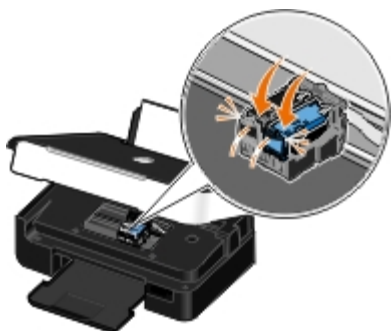





- Laske skannausyksikkö alas.



Värikasettien kohdistaminen

Tulostin kehottaa automaattisesti kohdistamaan värikasetit niiden asentamisen tai vaihtamisen jälkeen. Värikasettien kohdistaminen voi olla tarpeen myös silloin, jos merkit eivät tulostu oikean muotoisina, jos merkit eivät kohdistu vasemmassa reunuksessa tai jos pystysuorat tai suorat viivat ovat aaltomaisia.

Värikasetit kohdistetaan käyttöpaneelista seuraavasti:

- Lisää tavallista paperia. Lisätietoja on kohdassa [Paperin lisääminen paperikaukaloon](#).
- Siirry vasemmalla tai oikealla **nuolinäppäimellä**  kohtaan HUOLTO ja paina **Valitse**-näppäintä .
- Siirry vasemmalla tai oikealla **nuolinäppäimellä**  kohtaan Kohdista värikasetit ja paina sitten **Valitse**-näppäintä .

Kohdistussivu tulostuu. Värikasetit kohdistuvat sivun tulostuksen aikana. Voit hävittää kohdistussivun, kun kohdistus on valmis.

Värikasetit kohdistetaan tulostimen ohjelmistosta seuraavasti:

- Lisää tavallista paperia.
- Windows Vista™*:
 - Valitse  **Ohjauspaneeli**.
 - Valitse **Laitteisto ja ääni**.
 - Valitse **Tulostimet**.

Valitse *Windows® XP:ssä* **Käynnistä**  **Ohjauspaneeli**  **Tulostimet ja muut laitteet**  **Tulostimet ja faksit**.

Valitse *Windows 2000:ssä* **Käynnistä**  **Asetukset**  **Tulostimet**.

- Napsauta **Dell V305** -kuvaketta kakkospainikkeella.
- Valitse **Tulostusmääritykset**.
Näyttöön tulee **Tulostusmääritykset**-valintaikkuna.
- Valitse **Huolto**-välilehti.
- Valitse **Kohdista värikasetit**.

7. Valitse **Tulosta**.

Kohdistussivu tulostuu. Värikasetit kohdistuvat sivun tulostuksen aikana. Voit hävittää kohdistussivun, kun kohdistus on valmis.

Värikasetin suuttimien puhdistaminen

Suuttimet kannattaa puhdistaa seuraavissa tapauksissa:

- Kuvissa tai mustissa alueissa on valkoisia viivoja.
- Tulostusjälki on epäselvä tai liian tumma.
- Värit ovat himmeitä, ne eivät tulostu tai eivät tulostu oikein.
- Pystysuorat viivat näkyvät sahareunaisina tai reunat ovat epätasaiset.

Suuttimet puhdistetaan käyttöpaneelista seuraavasti:

1. Lisää tavallista paperia. Lisätietoja on kohdassa [Paperin lisääminen paperikaukaloon](#).
2. Siirry vasemmalla tai oikealla **nuolinäppäimellä**  kohtaan HUOLTO ja paina **Valitse**-näppäintä .
3. Siirry vasemmalla tai oikealla **nuolinäppäimellä**  kohtaan Puhdista värikasetit ja paina sitten **Valitse**-näppäintä .

Suuttimet puhdistetaan tulostimen ohjelmistosta seuraavasti:

1. Lisää tavallista paperia.
2. *Windows Vistassa:*
 - a. Valitse  **Ohjauspaneeli**.
 - b. Valitse **Laitteisto ja ääni**.
 - c. Valitse **Tulostimet**.

Valitse *Windows XP:ssä* **Käynnistä**  **Ohjauspaneeli**  **Tulostimet ja muut laitteet**  **Tulostimet ja faksit**.

Valitse *Windows 2000:ssä* **Käynnistä**  **Asetukset**  **Tulostimet**.

3. Napsauta **Dell V305** -kuvaketta kakkospainikkeella.
4. Valitse **Tulostusmääritykset**.

Näyttöön tulee **Tulostusmääritykset**-valintaikkuna.

5. Valitse **Huolto**-välilehti.
6. Valitse **Puhdista värikasetit**.

Puhdistussivu tulostuu.

7. Jos tulostuslaatu ei parantunut, valitse **Puhdista uudelleen**.
8. Tulosta asiakirja uudelleen ja tarkista, että tulostuslaatu on parantunut.

Jos et ole vielä kukaan tyytyväinen tulostuslaatuun, pyyhi suuttimet puhtaalla, kuivalla kankaalla ja tulosta asiakirja uudelleen.

Tulostimen ulkopinnan puhdistaminen

1. Tarkista, että tulostimen virta on katkaistu ja tulostin on irrotettu pistorasiasta.

 **VAARA:** Vältä sähköiskun vaara irrottamalla virtajohto pistorasiasta ja irrottamalla kaikki tulostimeen johtavat kaapelit.

2. Poista paperit paperikaukalosta ja vastaanottoalustalta.

3. Kostuta puhtas, nukkaamaton liina vedellä.

 **MUISTUTUS:** Älä käytä puhdistus- tai pesuaineita, sillä ne voivat vaurioittaa tulostimen pintaa.



4. Pyyhi vain tulostimen ulkopuoli. Jos vastaanottoalustaan on jäänyt mustejäämiä, poista ne.

 **MUISTUTUS:** Jos tulostimen sisäpintaa pyyhitään kostealla liinalla, tulostin voi vaurioitua. Takuu ei kata vaurioita, jotka aiheutuvat tulostimelle siitä, että puhdistettaessa ei noudateta oikeita ohjeita.

5. Tarkista, että paperikaukalo ja vastaanottoalusta ovat kuivia, ennen kuin aloitat uuden tulostustyön.
-





Käyttöpaneelin oletusasetusten muuttaminen

Käyttöpaneelin oletusasetusten vaihtaminen:

1. Kytke tulostimeen virta.
2. Tee muutokset käyttöpaneelin asetuksiin.
3. Siirry vasemmalla tai oikealla **nuolinäppäimellä**  kohtaan ASETUKSET ja paina **Valitse**-näppäintä .
4. Siirry vasemmalla tai oikealla **nuolinäppäimellä**  kohtaan Oletusarvot ja paina **Valitse**-näppäintä .
5. Siirry vasemmalla tai oikealla **nuolinäppäimellä**  kohtaan Valitse oletusasetukset ja paina **Valitse**-näppäintä .
6. Siirry vasemmalla tai oikealla **nuolinäppäimellä**  kohtaan Nykyiset asetukset ja paina **Valitse**-näppäintä .

Käyttöpaneelin käytössä olevat asetukset tallentuvat uusiksi oletusasetuksiksi.

Tehdasasetusten palauttaminen

1. Kytke tulostimeen virta.
2. Siirry käyttöpaneelissa vasemmalla tai oikealla **nuolinäppäimellä**  kohtaan ASETUKSET ja paina **Valitse**-näppäintä .
3. Siirry vasemmalla tai oikealla **nuolinäppäimellä**  kohtaan Oletusarvot ja paina **Valitse**-näppäintä .

4. Siirry vasemmalla tai oikealla **nuolinäppäimellä**  kohtaan Valitse oletusasetukset ja paina **Valitse**-näppäintä .
5. Siirry vasemmalla tai oikealla **nuolinäppäimellä**  kohtaan Tehdasasetus ja paina **Valitse**-näppäintä .
6. Valitse oikea kieli ja maa.

Tulostaminen

- [Asiakirjojen tulostaminen](#)
- [Valokuvien tulostaminen](#)
- [Tulostaminen Bluetooth®-yhteensopivasta laitteesta](#)
- [Kirjekuorten tulostaminen](#)
- [Useiden sivujen tulostaminen arkille](#)
- [Kuvan tulostaminen monisivuisena julisteena](#)
- [Jatkolomakkeen tulostaminen](#)
- [Asiakirjan kopioiden lajitteleminen tulostettaessa](#)
- [Vihkon tulostaminen](#)
- [Vihkon kokoaminen](#)
- [Arkinkääntö \(kaksipuolinen tulostaminen\)](#)
- [Tulostustyön peruuttaminen](#)
- [Tulostusmääritykset-valintaikkunan oletusarvojen muuttaminen](#)

Asiakirjojen tulostaminen

1. Käynnistä tietokone ja tulostin ja varmista, että ne on kytketty toisiinsa.
2. Lisää paperia. Lisätietoja on kohdassa [Paperin lisääminen paperikaukaloon](#).
3. Kun asiakirja on avattu, valitse **Tiedosto** ® **Tulosta**.

Tulosta-valintaikkuna avautuu.

4. Valitse **Ominaisuudet**, **Asetukset** tai **Määritykset** (käyttämäsi ohjelman ja käyttöjärjestelmän mukaan).

Näyttöön tulee **Tulostusmääritykset**-valintaikkuna.

5. Voit tehdä **Tulostusasetukset**- ja **Lisäasetukset**-välilehdessä asiakirjaan muita muutoksia.
6. Kun olet muokannut asetukset, valitse **OK**.

Tulostusmääritykset-valintaikkuna sulkeutuu.

7. Valitse **OK** tai **Tulosta**.

Valokuvien tulostaminen

Valokuvien tulostaminen

 **HUOMAUTUS:** Dell suosittelee, että valokuvatulostuksessa käytetään värillinen värikasettia ja valokuvavärikasettia.

1. Käynnistä tietokone ja tulostin ja varmista, että ne on kytketty toisiinsa.
2. Lisää paperi tulostimeen tulostuspuoli ylöspäin.

 **HUOMAUTUS:** Valokuvien tulostamiseen suositellaan valokuvapaperia tai kiiltävää paperia.

3. Kun asiakirja on avattu, valitse **Tiedosto @ Tulosta**.

Tulosta-valintaikkuna avautuu.

4. Valitse **Ominaisuudet**, **Asetukset** tai **Määrittelyt** (käyttämäsi ohjelman ja käyttöjärjestelmän mukaan).

Näyttöön tulee **Tulostusmäärittelyt**-valintaikkuna.

5. Valitse **Tulostusasetukset**-välilehdessä **Valokuva** ja valitse sitten valokuvan dpi-asetukset avattavasta valikosta.

 **HUOMAUTUS:** Jos haluat tulostaa reunuksettomia valokuvia, valitse **Tulostusasetukset**-välilehdessä **Reunukseton**-valintaruutu ja valitse sitten reunukseton paperikoko **Lisäasetukset**-välilehden avattavasta valikosta. Reunukseton tulostus tehdään vain valokuvapaperille tai kiiltävälle paperille. Muulle kuin valokuvapaperille tehdyissä tulosteissa on 2 mm:n reunus joka puolella.

6. Voit tehdä **Tulostusasetukset**- ja **Lisäasetukset**-välilehdessä asiakirjaan muita muutoksia.

7. Kun olet muokannut asetukset, valitse **OK**.

Tulostusmäärittelyt-valintaikkuna sulkeutuu.

8. Valitse **OK** tai **Tulosta**.

9. Voit estää valokuvia liimautumasta yhteen tai tahriutumasta poistamalla valokuvan vastaanottoalustalta heti tulostuksen jälkeen.

 **HUOMAUTUS:** Anna tulosteiden kuivua hyvin (12–24 tuntia ympäristöolosuhteiden mukaan vaihdellen), ennen kuin asetat tulosteet valokuvakansion kiinnittymättömälle sivulle tai kehykseen. Tulosteet kestävät siten pitempään.

Valokuvien tulostaminen PictBridge-yhteensopivasta kamerasta

Tulostin tukee tulostamista PictBridge-yhteensopivista digitaalikameroista.

1. Kytke tulostimeen virta.
2. Liitä USB-kaapelin toinen pää kameraan.
3. Liitä USB-kaapelin toinen pää tulostimen etuosassa olevaan PictBridge-porttiin.

Sopivien USB-asetusten valintaohjeet kameraan ja PictBridge-toiminnon käyttö- ja kytkentäohjeet ovat kamerasivun käyttöoppaassa.



 **HUOMAUTUS:** Kun tulostinta ei ole kytketty tietokoneeseen ja tulostimeen on kytketty PictBridge-kamera, jotkin tulostimen käyttöpaneelin painiketoiminnoista eivät ehkä ole käytettävissä. Nämä toiminnot tulevat käyttöön, kun irrotat PictBridge-kameran tulostimesta.

4. Kytke digitaalikameraan virta.

Tulostin siirtyy automaattisesti **PictBridge**-tilaan.

5. Aloita valokuvien tulostaminen kameran mukana toimitettujen ohjeiden mukaisesti.

 **MUISTUTUS:** Älä poista PictBridge-yhteensopivaa laitetta äläkä kosketa tulostinta muistikortin tai PictBridge-laitteen läheisyydestä, kun tulostus PictBridge-yhteensopivasta laitteesta on käynnissä. Tiedot voivat tällöin vioittua.

 **HUOMAUTUS:** Jos digitaalikamerassa on tietokone- ja tulostin (PTP) -USB-tilavalinta, käytä PictBridge-tulostuksessa tulostin (PTP) -USB-tilavalintaa. Lisätietoja on kameran mukana toimitetuissa käyttöohjeissa.

Valokuvien tulostaminen tietokoneesta

1. Käynnistä tietokone ja tulostin ja tarkista, että ne ovat yhteydessä toisiinsa.
2. Lisää paperia. Lisätietoja on kohdassa [Paperin lisääminen paperikaukaloon](#).
3. *Windows Vistassa™:*

- a. Valitse  **Ohjelmat**.
- b. Valitse **Dell-tulostimet**.
- c. Valitse **Dell V305**.

Windows® XP ja Windows 2000:

Valitse **Käynnistä** ® **Ohjelmat** tai **Kaikki ohjelmat** ® **Dell-tulostimet** ® **Dell V305**.

4. Valitse **Dell Imaging Toolbox**.

Dell Imaging Toolbox -valintaikkuna avautuu.

5. Valitse **päänäytössä Oma valokuva-albumi**.
6. Avaa **Kansiot**-ruudussa kansio, jossa valokuvat ovat.
7. Valitse tulostettavat valokuvat niitä napsauttamalla.
8. Valitse **Valokuvatulosteet**.
9. Valitse avattavasta luettelosta haluttu tulostuslaatu, paperikoko ja paperilaji.
10. Jos haluat tulostaa valokuvasta useita kopioita tai valita valokuvien kooksi jotakin muuta kuin 10 x 15 cm (4 x 6 tuumaa), valitse halutut asetukset taulukosta. Voit katsoa ja valita muita kokoja viimeisen sarakkeen avattavasta luettelosta.
11. Valitse **Tulosta nyt**.

Reunuksettomien valokuvien tulostaminen

1. Käynnistä tietokone ja tulostin ja tarkista, että ne ovat yhteydessä toisiinsa.
2. Lisää paperia. Lisätietoja on kohdassa [Paperin lisääminen paperikaukaloon](#).

3. *Windows Vistassa:*

- a. Valitse  **Ohjelmat**.
- b. Valitse **Dell-tulostimet**.
- c. Valitse **Dell V305**.

Windows XP ja Windows 2000:

Valitse **Käynnistä** ® **Ohjelmat** tai **Kaikki ohjelmat** ® **Dell-tulostimet** ® **Dell V305**.

4. Valitse **Dell Imaging Toolbox**.

Dell Imaging Toolbox -valintaikkuna avautuu.

5. Valitse **päänäytössä Tulosta reunuksettomia valokuvia**.

6. Avaa **Kansiot**-ruudussa kansio, jossa valokuvat ovat.

7. Valitse tulostettavat valokuvat niitä napsauttamalla.

8. Valitse **Seuraava**.

9. Valitse avattavasta luettelosta haluttu tulostuslaatu, paperikoko ja paperilaji.

10. Valitse taulukon viimeisestä sarakkeesta haluttu tulosteiden määrä.

11. Valitse **Tulosta nyt**.

Valokuvatervehdyskorttien luominen

1. Käynnistä tietokone ja tulostin ja tarkista, että ne ovat yhteydessä toisiinsa.

2. Lisää paperia. Lisätietoja on kohdassa [Paperin lisääminen paperikaukaloon](#).

3. *Windows Vistassa:*

- a. Valitse  **Ohjelmat**.
- b. Valitse **Dell-tulostimet**.
- c. Valitse **Dell V305**.

Windows XP ja Windows 2000:

Valitse **Käynnistä** ® **Ohjelmat** tai **Kaikki ohjelmat** ® **Dell-tulostimet** ® **Dell V305**.

4. Valitse **Dell Imaging Toolbox**.

Dell Imaging Toolbox -valintaikkuna avautuu.

5. Valitse **päänäytössä Aktiviteetit**.

6. Valitse **Tee valokuvatervehdyskortteja**.

7. Valitse tervehdyskortin tyyli **Tyyli**-välilehdestä.

8. Avaa **Valokuva**-välilehdessä kansio, jossa valokuvat ovat.
 9. Valitse valokuva ja vedä se näytön oikeassa reunassa olevaan esikatseluruutuun.
 10. Voit lisätä valokuvatervehdyskorttiin tekstiä napsauttamalla tekstialuetta.
 11. Kun olet muokannut tekstiä, valitse **OK**.
 12. Jos haluat luoda toisen valokuvatervehdyskortin eri tyylillä ja/tai valokuvalla, valitse **Lisää uusi kortti** ja toista [vaihe 7](#) - [vaihe 11](#).
 13. Jos haluat tulostaa valokuvatervehdyskortin, valitse Jakaminen-välilehdessä **Tulosta valokuvatervehdyskortti**.
 14. Valitse kopiolaatu, paperikoko, paperilaji ja tulostettavien kopioiden määrä.
 15. Valitse **Tulosta nyt**.
 16. Jos haluat lähettää valokuvatervehdyskortin sähköpostilla, toimi seuraavasti:
 - a. Valitse Jakaminen-välilehdestä **Lähetä valokuvatervehdyskortti sähköpostilla**.
 - b. Valitse kuvakoko näytön **Lähetyslaatu ja -nopeus** -alueelta.
 - c. Luo sähköpostiviesti, johon valokuvatervehdyskortti on liitetty, valitsemalla **Luo sähköpostiviesti**.
-

Tulostaminen Bluetooth® -yhteensopivasta laitteesta

- Tämä tulostin on yhteensopiva Bluetooth Specification 2.0 -standardin kanssa. Se tukee seuraavia profiileja: objektin työntöprofiili (Object Push Profile, OPP), sarjaporttiprofiili (Serial Port Profile, SPP), perustulostusprofiili (Basic Printing Profile) ja PCL3-tulostus. Tarkista Bluetooth-yhteensopivan laitteen (matkapuhelin tai digitaalimuistio) yhteensopivuus ja yhteentoimivuus kyseisen laitteen valmistajalta. Bluetooth-yhteensopivassa laitteessa kannattaa käyttää uusinta laiteohjelmistoa.
- Jotta Windows® Mobile/Pocket PC -digitaalimuistioista voi tulostaa Microsoft-asiakirjoja, niihin tarvitaan muun valmistajan lisäohjelmisto ja ohjaimet. Lisätietoja tarvittavista ohjelmistoista ja ohjaimista on digitaalimuistion käyttöohjeissa.
- Ennen kuin soitat Dellin tekniseen tukeen, katso kohtaa, jossa selitetään yhteyden muodostaminen Bluetooth-yhteensopivaan laitteeseen. Voit myös käydä Dellin tukisivustossa osoitteessa support.dell.com. Tässä sivustossa on uusimmat käyttöohjeet. Varmista, että olet lukenut asennusohjeet Bluetooth-laitteen mukana toimitetuista käyttöohjeista.

Tulostimen ja Bluetooth-laitteen välisen yhteyden määrittäminen

 **HUOMAUTUS:** Tulostin ei tue tietokoneessa olevien tiedostojen tulostamista Bluetooth-yhteyden välityksellä.

Bluetooth-laitteen ja tulostimen väliin on määritettävä yhteys, kun Bluetooth-laitteesta lähetetään tulostustyötä ensimmäistä kertaa. Määrittäminen on tehtävä uudelleen, jos

- tulostin palautetaan tehdasasetuksiin. Lisätietoja on kohdassa [Tehdasasetusten palauttaminen](#).
- Bluetooth-suojastaso tai Bluetooth-salauskoodia on muutettu. Lisätietoja on kohdassa [Bluetooth-suojastason asettaminen](#).

- käytetty Bluetooth-laite edellyttää Bluetooth-yhteyden muodostamista jokaista tulostustyötä varten erikseen. Katso laitteen käyttöohjeista tietoja Bluetooth-tulostuksesta.
- tulostimen Bluetooth-laiteluettelo on tyhjennetty. Lisätietoja on kohdassa [Bluetooth-tila](#).
- käyttämäsi Bluetooth-laitteen nimi poistetaan automaattisesti Bluetooth-laiteluettelosta.

Kun Bluetooth-suojaustasoksi on valittu Korkea, tulostin tallentaa luettelon enintään 8 Bluetooth-laitteesta, joista on aiemmin muodostettu yhteys tulostimeen. Jos luettelossa on jo 8 laitetta ja haluat muodostaa yhteyden yhdeksänteen Bluetooth-laitteeseen, tulostin poistaa ensimmäisen laitteen automaattisesti luettelosta, jotta uuden laitteen tiedot voidaan tallentaa. Poistettu laite on määritettävä uudelleen, jotta siitä voi lähettää tulostustyön tulostimeen.







 **HUOMAUTUS:** Yhteys pitää määrittää erikseen jokaista Bluetooth-laitetta varten, josta lähetetään tulostustöitä tulostimeen.

Yhteyden määrittäminen tulostimen ja Bluetooth-laitteen välille:

1. Kytke tulostimeen virta.
2. Aseta USB Bluetooth -sovitin tulostimen etuosassa olevaan USB-porttiin.



 **HUOMAUTUS:** Tulostimen mukana ei toimiteta Bluetooth-sovitinta.

3. Siirry vasemmalla tai oikealla **nuolinäppäimellä**  kohtaan BLUETOOTH ja paina **Valitse**-näppäintä .
4. Siirry vasemmalla tai oikealla **nuolinäppäimellä**  kohtaan Löytäminen ja paina sitten **Valitse**-näppäintä .
5. Siirry vasemmalla tai oikealla **nuolinäppäimellä**  kohtaan Käytössä ja paina **Valitse**-näppäintä .

Tulostin on nyt valmis ottamaan vastaan yhteyden Bluetooth-laitteesta.

6. Määritä Bluetooth-laite muodostamaan yhteys tulostimeen. Katso laitteen käyttöohjeista tietoja Bluetooth-yhteyden muodostamisesta.

 **HUOMAUTUS:** Jos tulostimen Bluetooth-suojaustasoksi on valittu Korkea, joudut kirjoittamaan salauskoodin. Lisätietoja on kohdassa [Bluetooth-suojaustason asettaminen](#).

Bluetooth-suojaustason asettaminen

1. Kytke tulostimeen virta.
2. Liitä USB Bluetooth-sovitin USB-porttiin.



HUOMAUTUS: Tulostimen mukana ei toimiteta Bluetooth-sovitinta.

3. Siirry vasemmalla tai oikealla **nuolinäppäimellä** ◀ kohtaan **BLUETOOTH** ja paina **Valitse**-näppäintä ✓.
4. Siirry vasemmalla tai oikealla **nuolinäppäimellä** ◀ kohtaan **Suojaustaso** ja paina sitten **Valitse**-näppäintä ✓.
5. Valitse suojaustaso vasemmalla tai oikealla **nuolinäppäimellä** ◀ ja paina **Valitse**-näppäintä ✓.
 - Jos annat Bluetooth-laitteiden ottaa yhteyden tulostimeen ja lähettää siihen tulostustöitä ilman salasanaa, valitse **Matala**.
 - Jos edellytät käyttäjää syöttämään Bluetooth-laitteeseen nelinumeroisen salauskoodin ennen yhteyden muodostamista ja tulostustöiden lähettämistä tulostimeen, valitse **Korkea**.
6. Jos suojaustasoksi asetetaan **Korkea**, käyttöpaneelin näyttöön avautuu **Salasana**-valikko. Kirjoita nelinumeroinen salasana numeronäppäimillä ja paina sitten **Valitse**-näppäintä ✓.
7. Siirry vasemmalla tai oikealla **nuolinäppäimellä** ◀ kohtaan **Kyllä**, kun tulostin kehottaa tallentamaan uuden salasanan, ja paina sitten **Valitse**-näppäintä ✓.

Tulostaminen Bluetooth-yhteensopivasta laitteesta

1. Kytke tulostimeen virta.
2. Liitä USB Bluetooth-sovitin USB-porttiin.



HUOMAUTUS: Tulostimen mukana ei toimiteta Bluetooth-sovitinta.

3. Tarkista, että Bluetooth-tila on otettu käyttöön. Lisätietoja on kohdassa [Bluetooth-tila](#).
4. Tarkista, että tulostin on määritetty ottamaan vastaan Bluetooth-yhteyksiä. Lisätietoja on kohdassa [Tulostimen ja Bluetooth-laitteen välisen yhteyden määrittäminen](#).

5. Määritä Bluetooth-laite tulostamaan tulostimeen. Katso laitteen käyttöohjeista tietoja Bluetooth-tulostusasetuksista.
6. Aloita tulostaminen Bluetooth-laitteen mukana toimitettujen ohjeiden mukaisesti.

 **HUOMAUTUS:** Jos tulostimen Bluetooth-suojastusoksi on valittu Korkea, joudut kirjoittamaan salauskoodin. Lisätietoja on kohdassa [Bluetooth-suojastason asettaminen](#).

Kirjekuorten tulostaminen

1. Käynnistä tietokone ja tulostin ja tarkista, että ne ovat yhteydessä toisiinsa.
2. Aseta kirjekuori tulostimeen tulostuspuoli ylöspäin.



3. Kun asiakirja on avattu, valitse **Tiedosto @ Tulosta**.

Tulosta-valintaikkuna avautuu.

4. Valitse **Ominaisuudet**, **Asetukset** tai **Määriykset** (käyttämäsi ohjelman ja käyttöjärjestelmän mukaan).

Näyttöön tulee **Tulostusmääriykset**-valintaikkuna.

5. Valitse **Tulostusasetukset**-välilehdessä **Kirjekuori**-asetus ja valitse kirjekuoren koko avattavasta **Paperikoko**-valikosta.

 **HUOMAUTUS:** Jos kirjekuoret postitetaan Japanissa, kirjekuoren voi tulostaa pystysuunnassa, jolloin postimerkin paikka on oikeassa alakulmassa, tai vaakasuunnassa, jolloin postimerkin paikka on vasemmassa alakulmassa. Jos kirjekuoret lähetetään Japanista ulkomaille, tulosta vaakasuunnassa siten, että postimerkin paikka on vasemmassa yläkulmassa.

Japanissa postitettavat kirjekuoret voi lisätä tulostimeen kahdella eri tavalla:

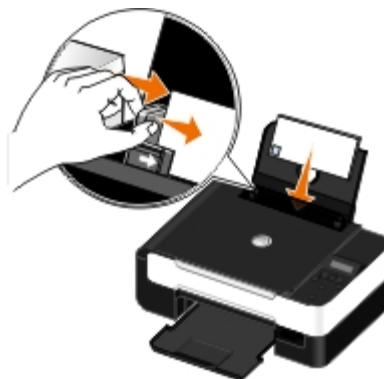

Jos kirjekuori lähetetään ulkomaille, se kannattaa lisätä näin päin:



6. Voit tehdä **Tulostusasetukset** - ja **Lisäasetukset**-välilehdessä asiakirjaan muita muutoksia.
7. Kun olet muokannut asetukset, valitse **OK**.
Tulostusmääritykset-valintaikkuna sulkeutuu.
8. Valitse **OK** tai **Tulosta**.

Useiden sivujen tulostaminen arkille

1. Käynnistä tietokone ja tulostin ja tarkista, että ne ovat yhteydessä toisiinsa.
2. Lisää paperia. Lisätietoja on kohdassa [Paperin lisääminen paperikaukaloon](#).
3. Kun asiakirja on avattu, valitse **Tiedosto @ Tulosta**.
4. Valitse **Ominaisuudet**, **Asetukset** tai **Määritykset** (käyttämäsi ohjelman ja käyttöjärjestelmän mukaan).
Näyttöön tulee **Tulostusmääritykset**-valintaikkuna.
5. Valitse **Lisäasetukset**-välilehden avattavasta **Asettelu**-luettelosta **Monisivu** ja julisteen koko.
6. Valitse yhdelle arkille tulostettavien sivujen määrä avattavasta **Sivua arkilla** -luettelosta.
7. Valitse **Tulosta sivun rajat** -valintaruutu, jos haluat tulostaa rajat sivujen välille.
8. Voit tehdä asiakirjaan muita muutoksia **Tulostusasetukset**-välilehdessä.
9. Kun olet muokannut asetukset, valitse **OK**.
Tulostusmääritykset-valintaikkuna sulkeutuu.
10. Valitse **OK** tai **Tulosta**.

Kuvan tulostaminen monisivuisena julisteena

1. Käynnistä tietokone ja tulostin ja varmista, että ne on kytketty toisiinsa.
2. Lisää paperia. Lisätietoja on kohdassa [Paperin lisääminen paperikaukaloon](#).

3. Kun asiakirja on avattu, valitse **Tiedosto @ Tulosta**.
 4. Valitse **Ominaisuudet**, **Asetukset** tai **Määritykset** (käyttämäsi ohjelman ja käyttöjärjestelmän mukaan).
Näyttöön tulee **Tulostusmääritykset**-valintaikkuna.
 5. Valitse **Lisäasetukset**-välilehden avattavasta **Asettelu**-valikosta **Juliste** ja julisteen koko.
 6. Valitse julisteen koko.
 7. Voit tehdä **Tulostusasetukset** - ja **Lisäasetukset**-välilehdessä asiakirjaan muita muutoksia.
 8. Kun olet muokannut asetukset, valitse **OK**.
Tulostusmääritykset-valintaikkuna sulkeutuu.
 9. Valitse **OK** tai **Tulosta**.
-

Jatkolomakkeen tulostaminen

1. Käynnistä tietokone ja tulostin ja varmista, että ne on kytketty toisiinsa.
2. Lisää paperia. Lisätietoja on kohdassa [Paperin lisääminen paperikaukaloon](#).
3. Kun asiakirja on avattu, valitse **Tiedosto @ Tulosta**.
4. Valitse **Ominaisuudet**, **Asetukset** tai **Määritykset** (käyttämäsi ohjelman ja käyttöjärjestelmän mukaan).
Näyttöön tulee **Tulostusmääritykset**-valintaikkuna.
5. Valitse **Lisäasetukset**-välilehden avattavasta **Asettelu**-luettelosta **Pitkä lomake** ja valitse sitten avattavasta **Pitkän lomakkeen koko** -luettelosta **Pitkä Letter** tai **Pitkä A4**.
6. Voit tehdä **Tulostusasetukset** - ja **Lisäasetukset**-välilehdessä asiakirjaan muita muutoksia.
7. Kun olet muokannut asetukset, valitse **OK**.
Tulostusmääritykset-valintaikkuna sulkeutuu.
8. Valitse **OK** tai **Tulosta**.



HUOMAUTUS: Kun tulostin aloittaa tulostuksen, odota, kunnes näet jatkolomakkeen etureunan tulevan ulos tulostimesta. Avaa sitten lomakenippu varovasti lattialle tulostimen eteen.

Asiakirjan kopioiden lajitteleminen tulostettaessa

1. Käynnistä tietokone ja tulostin ja varmista, että ne on kytketty toisiinsa.
2. Lisää paperia. Lisätietoja on kohdassa [Paperin lisääminen paperikaukaloon](#).
3. Kun asiakirja on avattu, valitse **Tiedosto @ Tulosta**.
Tulosta-valintaikkuna avautuu.
4. Valitse **Ominaisuudet**, **Asetukset** tai **Määritykset** (käyttämäsi ohjelman ja käyttöjärjestelmän mukaan).

Näyttöön tulee **Tulostusmääritykset**-valintaikkuna.

5. Määritä **Tulostusasetukset**-välilehdessä tulostettavien kopioiden määrä.



HUOMAUTUS: Kopioita on tulostettava vähintään kaksi, jotta **Lajittele kopiot** -valintaruutu aktivoituu.

6. Valitse **Lajittele kopiot** -valintaruutu.
7. Voit tehdä **Tulostusasetukset** - ja **Lisäasetukset**-välilehdessä asiakirjaan muita muutoksia.
8. Kun olet muokannut asetukset, valitse **OK**.

Tulostusmääritykset-valintaikkuna sulkeutuu.

9. Valitse **OK** tai **Tulosta**.

Vihkon tulostaminen

Ennen kuin muutat Tulostusmääritykset-asetuksia, valitse ohjelmasta oikea paperikoko. Voit käyttää seuraavia paperikokoja, kun tulostat vihkoja:

- Letter
- A4

1. Lisää paperia. Lisätietoja on kohdassa [Paperin lisääminen paperikaukaloon](#).
2. Kun asiakirja on avattu, valitse **Tiedosto @ Tulosta**.
3. Valitse Tulosta-valintaikkunassa **Ominaisuudet**, **Määritykset** tai **Asetukset** (käyttämäsi ohjelman tai käyttöjärjestelmän mukaan).
4. Valitse **Lisäasetukset**-välillehti.
5. Valitse avattavasta **Asettelu**-valikosta **Vihko**.
6. Jos tulostat suurta vihkoa, valitse asetuksen **Tulostettuja sivuja/nippu** arvo.



HUOMAUTUS: Nipulla tarkoitetaan tiettyä määrää yhteen taiteltuja paperiarkkeja. Tulostetut niput pinotaan toistensa päälle niin, että oikea sivujärjestys säilyy. Niputetuista pinoista voidaan muodostaa vihko. Kun käytät painavampaa paperilaatua, valitse pienempi **Tulostettuja sivuja/nippu** -arvo.

7. Sulje avoinna olevat tulostinohjelmiston valintaikkunat valitsemalla **OK**.
8. Tulosta asiakirja.



HUOMAUTUS: Lisätietoja vihkon sitomisesta ja kokoamisesta on kohdassa [Vihkon kokoaminen](#).

Vihkon kokoaminen

1. Käännä tulostenippu ympäri paperin vastaanottoalustalla.
2. Ota ensimmäinen nippu pinosta, taita se puoliksi ja aseta sivuun etusivu alaspäin.

3. Ota seuraava nippu, taita se puoliksi ja aseta ensimmäisen nipun päälle etusivu alaspäin.



4. Pinoa loput niput toistensa päälle etusivu alaspäin, kunnes vihko on valmis.
5. Sido niput toisiinsa, jolloin vihko on valmis.



Arkinkäntö (kaksipuolinen tulostaminen)

Manuaalisella kaksipuolisella tulostuksella asiakirjan voi tulostaa kaksipuolisena. Tulostin tulostaa asiakirjan parittomat sivut arkkien etupuolelle. Aseta asiakirja uudelleen tulostimeen paperin tyhjä puoli ylöspäin ja tulosta asiakirjan parilliset sivut paperin kääntöpuolelle.

1. Käynnistä tietokone ja tulostin ja tarkista, että ne ovat yhteydessä toisiinsa.
2. Lisää paperia. Lisätietoja on kohdassa [Paperin lisääminen paperikaukaloon](#).
3. Kun asiakirja on avattu, valitse **Tiedosto @ Tulosta**.
4. Valitse **Ominaisuudet**, **Asetukset** tai **Määritykset** (käyttämäsi ohjelman ja käyttöjärjestelmän mukaan).
5. Valitse **Lisäasetukset**-välillehdessä **Kaksipuolinen tulostus** -valintaruutu.
6. Valitse sivujen sidontatapa.
7. Kun olet muokannut asetukset, valitse **OK**.
Tulostusmääritykset-valintaikkuna sulkeutuu.
8. Valitse **OK** tai **Tulosta**.
9. Kun kaikki parittomat sivut ovat tulleet ulos tulostimesta, seuraa tietokoneen näytön ohjeita.

Tulostustyön peruuttaminen

Lähetetty paikallisesta tietokoneesta

Tulostustyön, joka on lähetetty tulostimeen USB-kaapelilla liitetystä tietokoneesta, voi peruuttaa kahdella tavalla.

Tulostimet-kansiosta:

1. *Windows Vista™:*

- a. Valitse  **Ohjauspaneeli**.
- b. Valitse **Laitteisto ja ääni**.
- c. Valitse **Tulostimet**.

Valitse *Windows® XP:ssä Käynnistä® Asetukset® Ohjauspaneeli® Tulostimet ja muut laitteet® Tulostimet ja faksit*.

Valitse *Windows 2000:ssä Käynnistä® Asetukset® Tulostimet*.

2. Napsauta **Dell V305** -kuvaketta kakkospainikkeella.
3. Valitse **Avaa**.
4. Valitse peruutettava työ näkyviin tulevasta luettelosta.
5. Valitse **Asiakirja**-valikosta **Peruuta**.

Tulostustila-ikkunasta:



Tulostustila-ikkuna avautuu automaattisesti näytön oikeaan alanurkkaan, kun tulostustyö lähetetään. Voit peruuttaa käynnissä olevan tulostustyön valitsemalla **Peruuta tulostus**.

Tehtäviriviltä:

1. Kaksoisnapsauta tietokoneen näytön oikeassa alanurkassa eli Tehtävirivillä olevaa tulostinkuvaketta.
2. Kaksoisnapsauta peruutettavaa tulostustyötä.
3. Valitse **Peruuta**.

Lähetetty Bluetooth-yhteensopivasta laitteesta

Tulostimesta:

- Voit peruuttaa tulostustyön ja katkaista Bluetooth-yhteyden painamalla **Peruuta**-näppäintä .
- Voit peruuttaa tulostustyön, katkaista Bluetooth-yhteyden ja sammuttaa tulostimen painamalla **virtanäppäintä** .

Bluetooth-yhteensopivasta laitteesta:

Katso laitteen mukana toimitettuja käyttöohjeita.

Lähetetty tietokoneesta langattoman verkon välityksellä

1. *Windows Vistassa:*

- a. Valitse  **Ohjauspaneeli**.
- b. Valitse **Laitteisto ja ääni**.

c. Valitse **Tulostimet**.

Valitse *Windows XP:ssä Käynnistä* ® **Asetukset** ® **Ohjauspaneeli** ® **Tulostimet ja muut laitteet** ® **Tulostimet ja faksit**.

Valitse *Windows 2000:ssa Käynnistä* ® **Asetukset** ® **Tulostimet**.

2. Napsauta **Dell V305** -kuvaketta kakkospainikkeella.
3. Valitse **Avaa**.
4. Valitse peruutettava työ näkyviin tulevasta luettelosta.
5. Valitse **Asiakirja**-valikosta **Peruuta**.

Tulostusmääritykset-valintaikkunan oletusarvojen muuttaminen

Kun asiakirja tai valokuva lähetetään tulostettavaksi, voit määrittää erilaisia asetuksia, kuten esimerkiksi tulostuksen paperin kummallekin puolelle, paremman tai heikomman laadun ja mustavalkotulostuksen. Jos käytät tiettyjä asetuksia usein, voit tehdä niistä oletusasetukset, jotta et joudu määrittämään tulostusmäärityksiä joka kerran, kun lähetät tulostustyön.

Voit tehdä haluamistasi asetuksista oletustulostusasetukset useimpiin ohjelmiin avaamalla Tulostusmääritykset-valintaikkunan Tulostimet-kansiosta.

1. *Windows Vistassa*:
 - a. Valitse  ® **Ohjauspaneeli**.
 - b. Valitse **Laitteisto ja ääni**.
 - c. Valitse **Tulostimet**.

Valitse *Windows XP:ssä Käynnistä* ® **Asetukset** ® **Ohjauspaneeli** ® **Tulostimet ja muut laitteet** ® **Tulostimet ja faksit**.

Valitse *Windows 2000:ssa Käynnistä* ® **Asetukset** ® **Tulostimet**.

2. Napsauta **Dell V305** -kuvaketta kakkospainikkeella.
3. Valitse **Tulostusmääritykset**.
4. Muuta asetuksia, jotka haluat asettaa oletusarvoiksi tulostettaessa useimmista ohjelmista.

Tulostusasetukset-välilehdestä voit

- muuttaa oletustulostuslaaduksi **Vedos**, **Normaali** tai **Valokuva**
- muuttaa oletustulostusmateriaalin ja paperikoon
- tehdä mustavalkotulostuksesta ja reunuksettomasta tulostuksesta oletusasetuksen
- muuttaa oletussuuntaa
- muuttaa oletuskopiomäärää.

Lisäasetukset-välilehdestä voit

valita asettelut, jotka haluat määrittää oletukseksi.

Huolto-välilehdestä:

Huolto-välilehdessä ei ole tulostusasetuksia, joille voi määrittää oletusarvon. Tässä näytössä voit tehdä seuraavia toimia:

- Värikasettien asentaminen, puhdistaminen ja kohdistaminen.
- Testisivun tulostaminen.
- Hankkia tietoja tulostimen jakamisesta verkossa.

Vianmääritys

- [Asennusongelmat](#)
- [Virheilmoitukset](#)
- [Paperitukosten poistaminen](#)
- [Paperitukosten ja syöttöhäiriöiden välttäminen](#)
- [Paperiin liittyvät ongelmat](#)
- [Tulostusongelmat](#)
- [Kopiointiongelmat](#)
- [Skannausongelmat](#)
- [Verkko-ongelmat](#)
- [Muistikorttiongelmat](#)
- [Tulostuslaadun parantaminen](#)
- [Tulostusmateriaalin valitsemisen tai lataamisen yleiset ohjeet](#)

Jos tulostin ei toimi, tarkista, että se on kunnolla kytketty virtalähteeseen ja tietokoneeseen, jos tietokone on käytössä.

Saat lisätietoja ja tulostimen uusimmat vianmääritystiedot osoitteesta <http://support.dell.com/support>.

Asennusongelmat

Tietokoneongelmat

Tarkista, että tulostin on yhteensopiva tietokoneen kanssa.

Tulostin tukee vain Windows Vista™-, Windows® XP- ja Windows 2000 -käyttöjärjestelmää.

Tämä tulostin ei tue Windows ME-, Windows 98- ja Windows 95 -käyttöjärjestelmää.

Varmista, että tulostimeen ja tietokoneeseen on kytketty virta.

Tarkista USB-kaapeli.

- Tarkista, että USB-kaapeli on kunnolla kiinni tulostimessa ja tietokoneessa.
- Sammuta tietokone, kytke USB-kaapeli uudelleen *Tulostimen asentaminen* -ohjeen mukaisesti ja käynnistä tietokone uudelleen.

Jos ohjelman asennusikkuna ei tule näyttöön automaattisesti, asenna ohjelma manuaalisesti.

1. Aseta *Ohjaimet ja apuohjelmat* -CD-levy CD-asemaan.

2. Valitse *Windows Vistassa*  **Tietokone**.

Valitse *Windows XP:ssä* **Käynnistä**  **Oma tietokone**.

Kaksoisnapsauta *Windows 2000:ssä* työpöydän **Oma tietokone** -kuvaketta.

3. Kaksoisnapsauta ensin **CD-aseman** kuvaketta ja kaksoisnapsauta sitten **setup.exe**.

4. Kun tulostinohjelmiston asennusikkuna tulee näyttöön, valitse **USB-kaapelin avulla** tai **Langattoman verkon avulla**.
5. Suorita asennus loppuun seuraamalla näytön ohjeita.

Tarkista, että tulostinohjelma on asennettu.

Windows Vistassa:

1. Valitse  **Ohjelmat**.
2. Valitse **Dell-tulostimet**.

Windows XP ja Windows 2000:

Valitse **Käynnistä**  **Ohjelmat** tai **Kaikki ohjelmat**  **Dell-tulostimet**  **Dell V305**.

Jos tulostin ei näy tulostinluettelossa, tulostinohjelmistoa ei ole asennettu. Asenna tulostinohjelmisto. Lisätietoja on kohdassa [Ohjelmiston asennuksen poistaminen ja asentaminen uudelleen](#).

Korjaa tulostimen ja tietokoneen väliset tiedonvälitysongelmat.

- Irrota USB-kaapeli tulostimesta ja tietokoneesta. Kytke USB-kaapeli uudelleen tulostimeen ja tietokoneeseen.
- Sammuta tulostin. Irrota tulostimen virtajohto pistorasiasta. Kytke tulostimen virtajohto takaisin pistorasiaan ja kytke tulostimeen virta.
- Käynnistä tietokone uudelleen.
- Jos ongelma jatkuu, vaihda USB-kaapeli.

Määritä tulostin oletustulostimeksi.

1. *Windows Vistassa:*

- a. Valitse  **Ohjauspaneeli**.
- b. Valitse **Laitteisto ja ääni**.
- c. Valitse **Tulostimet**.

Valitse *Windows XP:ssä* **Käynnistä**  **Ohjauspaneeli**  **Tulostimet ja muut laitteet**  **Tulostimet ja faksit**.

Valitse *Windows 2000:ssä* **Käynnistä**  **Asetukset**  **Tulostimet**.

2. Napsauta **Dell V305** -kuvaketta kakkospainikkeella.
3. Valitse **Aseta oletustulostimeksi**.

Tulostin ei tulosta, ja tulostustyöt ovat jumiutuneet tulostusjonoon.

Tarkista, onko tulostin asennettu tietokoneeseen useita kertoja.

1. *Windows Vistassa:*

- a. Valitse  **Ohjauspaneeli**.
- b. Valitse **Laitteisto ja ääni**.

c. Valitse **Tulostimet**.

Valitse *Windows XP:ssä* **Käynnistä** ® **Ohjauspaneeli** ® **Tulostimet ja muut laitteet** ® **Tulostimet ja faksit**.

Valitse *Windows 2000:ssa* **Käynnistä** ® **Asetukset** ® **Tulostimet**.

2. Tarkista, näkyykö tulostin luettelossa useita kertoja.
3. Tarkista, mikä versio toimii, käynnistämällä kussakin ohjelmiston asennusversiossa tulostustyö.
4. Aseta kyseinen tulostinobjekti oletustulostimeksi seuraavasti:
 - a. Napsauta **Dell V305** -kuvaketta kakkospainikkeella.
 - b. Valitse **Aseta oletustulostimeksi**.
5. Poista tulostusobjektin muut kopiot napsauttamalla tulostimen nimeä kakkospainikkeella ja valitsemalla **Poista**.

Voit estää useiden tulostinohjelmiston versioiden asentumisen **Tulostimet** -kansioon tarkistamalla aina tulostinta tietokoneen USB-liittimestä irrotettaessa tai tulostinta USB-liittimeen kytkettäessä, että USB-kaapeli liitetään takaisin samaan USB-liittimeen, joka alunperin otettiin käyttöön tulostinta varten. Älä myöskään asenna Dell-tulostinohjaimia useita kertoja *Ohjaimet ja apuohjelmat* -CD-levyltä.

Tulostusongelmat

Tarkista, että virtajohto on kunnolla kiinni tulostimessa ja virtalähteessä.

Varmista, ettei tulostinta ole pysäytetty.

1. *Windows Vistassa*:
 - a. Valitse  ® **Ohjauspaneeli**.
 - b. Valitse **Laitteisto ja ääni**.
 - c. Valitse **Tulostimet**.

Valitse *Windows XP:ssä* **Käynnistä** ® **Ohjauspaneeli** ® **Tulostimet ja muut laitteet** ® **Tulostimet ja faksit**.

Valitse *Windows 2000:ssa* **Käynnistä** ® **Asetukset** ® **Tulostimet**.

2. Napsauta **Dell V305** -kuvaketta kakkospainikkeella.
3. Varmista, että **Keskeytä tulostus** -valinnan vieressä ei ole valintamerkkiä. Jos **Keskeytä tulostus** on valittuna, poista vaihtoehdon valinta napsauttamalla sitä.

Tarkista, vilkkuuko tulostimessa jokin merkkivalo.

Aiheesta on lisätietoja kohdassa [Virheilmoitukset](#).

Tarkista, että värikasetit on asennettu oikein, ja poista kustakin kasetista tarra ja teippi.

Tarkista, että paperi on asetettu tulostimeen oikein.











Lisätietoja on kohdassa [Paperin lisääminen paperikaukaloon](#).









Tarkista, että tulostimeen ei ole kytketty PictBridge-yhteensopivaa kameraa.

Aiheesta on lisätietoja kohdassa [Valokuvien tulostaminen PictBridge-yhteensopivasta kamerasta](#).

Virheilmoitukset

Saat lisätietoja ja tulostimen uusimmat vianmääritystiedot osoitteesta <http://support.dell.com/support>.

Virheilmoitus:	Ilmoituksen merkitys:	Ratkaisuehdotus
Tietokonetta ei ole kytketty	Tulostimella yritetään skannata tai tulostaa Office-tiedostoja muistikortista tai USB-asemasta tai Tallenna tietokoneeseen -vaihtoehto on valittu, kun tulostinta ei ole liitetty tietokoneeseen tai tietokone ei ole käynnissä.	Tarkista, että tulostin on yhteydessä tietokoneeseen.
Toimintoa ei tueta verkkoyhteyden välityksellä.	Tulostimella yritetään tulostaa Office -tiedostoja muistikortista tai USB-avaimesta, kun tulostin on yhteydessä verkkosovittimeen sen sijaan, että se olisi liitetty suoraan tietokoneeseen.	Kytke tulostin suoraan tietokoneeseen.
Ei vastaa	Aikakatkaus on tapahtunut sen jälkeen, kun käyttäjä painoi Aloita -näppäintä  .	Paina Peruuta -näppäintä  .
Lisää paperia ja paina  -näppäintä.	Tulostimen paperi on lopussa.	Lisää tulostimeen paperia ja jatka tulostamista painamalla Valitse -näppäintä  . Lisätietoja on kohdassa Paperin lisääminen paperikaukaloon .
Poista vaunun este ja paina  -näppäintä.	Tulostuspään vaunu on juuttunut.	Poista esteet vaunun reitiltä tai sulje värikasettivaunun kannot ja paina sitten Valitse -näppäintä  .
Poista paperitukos ja paina  -näppäintä	Tulostimessa on paperitukos.	Poista paperitukos. Lisätietoja on kohdassa Tarkista, onko laitteessa paperitukoksia .
Kansi auki.	Skannausyksikkö on auki.	Sulje skannausyksikkö.
Paperikoko Valokuvan koko on paperikokoa suurempi. Valitse uusi paperikoko painamalla  -näppäintä.	Tulostimen paperi on pienempi kuin valittu Tyhjän paperin koko.	Valitse tulostimessa olevaa paperia vastaava Tyhjän paperin koko -asetus tai jatka tulostamista painamalla Valitse -näppäintä  .
Paperikokoa ei tueta.	Valokuvatulostustyö on aloitettu ja valittuna on paperikoko, jota ei tueta.	Peruuta tulostustyö painamalla Paluu -näppäintä  ja valitse uusi paperikoko.
<ul style="list-style-type: none"> Asenna vasemmalle puolelle musta tai valokuvavärikasetti. Asenna oikealle puolelle värillinen värikasetti. Asenna kumpikin kasetti. 	<p>Mustekasetti puuttuu.</p> <p>Jokaista puuttuvaa värikasettia kohden näytetään ?-merkki ja ilmoitus näytetään sen alapuolella.</p>	<p>Aseta musta tai valokuvavärikasetti vasempaan vaunuun ja värillinen värikasetti oikeaan vaunuun.</p> <p>Lisätietoja on kohdassa Värikasettien vaihtaminen.</p>
<ul style="list-style-type: none"> Musta muste vähissä. Tilaa mustetta osoitteessa WWW.DELL.COM/SUPPLIES. Jatka painamalla -näppäintä. 	Värikasetin muste on loppumassa.	Vaihda värikasetti. Lisätietoja on kohdassa Värikasettien vaihtaminen .

<p>Värillinen muste vähissä. Tilaa mustetta osoitteessa WWW.DELL.COM/SUPPLIES. Jatka painamalla -näppäintä.</p> <ul style="list-style-type: none"> • Valokuvamuste vähissä. Tilaa mustetta osoitteessa WWW.DELL.COM/SUPPLIES. Jatka painamalla -näppäintä. • Musta ja värillinen muste vähissä. Tilaa mustetta osoitteessa WWW.DELL.COM/SUPPLIES. Jatka painamalla -näppäintä. • Valokuvamuste ja värillinen muste vähissä. Tilaa mustetta osoitteessa WWW.DELL.COM/SUPPLIES. Jatka painamalla -näppäintä. 		
<ul style="list-style-type: none"> • Vasemman värikasetin virhe. Vaihda värikasetti. • Oikean värikasetin virhe. Vaihda värikasetti. • Asenna kumpikin kasetti. 	<p>Mustekasetti ei kelpaa.</p> <p>Jokaista virheellistä värikasettia kohden näytetään X-merkki ja ilmoitus näytetään sen alapuolella.</p>	<p>Vaihda värikasetti, joka ei kelpaa. Lisätietoja on kohdassa Värikasettien vaihtaminen.</p>
<p>Kohdistusongelma. Poista teippi värikaseteista tai tarkista vianmääritys. Yritä uudelleen painamalla -näppäintä.</p>	<p>Teippiä ei ole irrotettu värikaseteista ennen kasettien asentamista.</p>	<p>Poista teippi värikaseteista. Lisätietoja on kohdassa Värikasettien vaihtaminen.</p>
<p>Kasettinvirhe Katso käyttöopasta</p>	<p>Yksi tai kumpikin värikasetti ei kelpaa.</p>	<p>Selvitä, kumpi värikasetti ei kelpaa, poistamalla molemmat ja asentamalla ne tulostimeen yksi kerrallaan.</p>
<p>Muistikorttiongelmia. Tarkista, että laite ei ole vaurioitunut ja että se on asetettu oikein.</p>	<p>Muistikorttia tai USB-asetmaa ei ole asetettu oikein, se on vaurioitunut, se ei toimi tai sen formaattia ei tueta.</p>	<p>Poista muistikortti tai USB-ase. Katso lisätietoja laitteen mukana toimitetuista käyttöohjeista.</p>
<p>Laite ei kelpaa Liitettyä USB-laitetta ei tueta. Irrota laite ja katso sen käyttöohjetta.</p>	<p>Liitettyä laitetta ei tueta tai PictBridge-yhteensopiva digitaalikamera ei ole oikeassa USB-tilassa.</p>	<p>Irrota laite tai tarkista USB-tilan asetus. Katso lisätietoja digitaalikameran mukana tulevasta oppaasta.</p>
<p>Vain yksi laite tai muistikortti sallitaan. Poista kaikki laitteet ja kortit yhtä lukuunottamatta.</p>	<p>Tulostimeen on asetettu useita muistikortteja tai laitteita.</p>	<p>Irrota kaikki muistikortit ja laitteet.</p>
<p>Irrota kamera muiden tulostustoimintojen käyttämistä varten</p>	<p>Ei-toimivaa näppäintä painettiin, kun tulostin on PictBridge-tilassa.</p>	<p>Irrota PictBridge-liitäntä, jotta tulostinta voi käyttää muihin toimintoihin.</p>
<p>Lisää TAVALLISTA 8,5x11" paperia ja paina -näppäintä. tai lisää TAVALLISTA A4-paperia ja paina -näppäintä.</p>	<p>Paperikaukalossa on muuta kuin tavallista paperia, kun yritetään tulostaa kohdistussivua, puhdistussivua tai verkkoasetussivua.</p>	<p>Lisää tavallista paperia ja paina sitten Valitse-näppäintä .</p>
<p>Vedosarkki ei kelpaa. Tulosta vedosarkki uudelleen ja yritä uudelleen.</p>	<p>Tulostin havaitsi virheellisen viivakoodin tai virhetilan.</p>	<p>Tarkista vedosarkki tai tulosta se uudelleen. Lisätietoja on kohdassa Valokuvien tulostaminen vedosarkin avulla.</p>
<p>Vedosarkkia ei löytynyt.</p>	<p>Tulostin ei tunnistanut vedosarkkia, vedosarkki on vinossa tai sitä ei ole asetettu oikein skannaustasolle.</p>	<p>Tulosta vedosarkki uudelleen ja valitse vaihtoehdot tai aseta</p>

		vedosarkki skannaustasolle oikein skannattava puoli alaspäin ja skannaa se uudelleen.
Asetteluvalintaa ei ole tehty.	Vedosarkki skannataan, mutta valokuvan tai paperin kokoasetusta ei ole valittu.	Valitse vedosarkissa valokuvan tai paperin kokoasetus ja skannaa se uudelleen.
Kerrallaan voi valita vain yhden asetteluvallinnan.	Vedosarkki skannataan, mutta siinä on valittu useita valokuvan tai paperin kokoasetuksia.	Tulosta vedosarkki uudelleen, valitse vain yksi valokuvan tai paperin kokoasetus ja skannaa se uudelleen.
Yhtään kuvaa ei ole valittu.	Vedosarkki skannataan, mutta yhtään kuvaa ei ole valittu.	Valitse vedosarkista kuvia ja skannaa se uudelleen.
Vedosarkkitietoja ei ole.	Vedosarkkia skannataan ja vedosarkkitiedot on poistettu tai siirretty muistikortista.	Tulosta vedosarkki uudelleen, valitse asetukset ja skannaa se uudelleen.
Tietokone poisti kortista valokuvia.	Käyttäjän vedosarkista valitsema valokuva on poistettu tai siirretty muistikortista.	Tulosta vedosarkki uudelleen, valitse asetukset ja skannaa se uudelleen.
Virhe NNNN.	Jos näytössä on teksti Virhe ja nelinumeroinen luku, on tapahtunut lisävirhe.	Ota yhteys asiakastukeen. Lisätietoja on osoitteessa http://support.dell.com/support .

Paperitukosten poistaminen

Paperitukos paperireitillä

- Poista paperi vetämällä sitä napakasti. Jos et yllä paperiin, koska se on liian syvällä tulostimessa, avaa tulostin nostamalla skannausyksikköä.
- Vedä paperi ulos.
- Sulje skannausyksikkö.
- Tulosta puuttuvat sivut lähettämällä tulostustyö uudelleen tulostimeen.

Paperitukos ei näy

- Sammuta tulostin.
- Avaa skannausyksikkö nostamalla.



- Ota paperista tukevasti kiinni ja vedä se ulos tulostimesta.
- Sulje skannausyksikkö.

5. Kytke tulostimeen virta ja tulosta asiakirja uudelleen.

Paperitukosten ja syöttöhäiriöiden välttäminen

Voit välttää useimmat paperitukokset ja syöttöhäiriöt seuraamalla näitä ohjeita:

- Käytä tulostimen tulostusmateriaalisuosituksen mukaisia tulostusmateriaaleja. Lisätietoja on kohdassa [Paperin lisääminen paperikaukaloon](#).
- Varmista, että tulostusmateriaali on lisätty oikein syöttöalustaan.
- Älä lisää syöttöalustaan liikaa tulostusmateriaalia.
- Älä poista tulostusmateriaalia syöttöalustasta tulostuksen aikana.
- Taivuta, leyhytä ja suorista paperit ennen lisäämistä.
- Älä käytä rypyistä, kosteaa tai käpristynyttä paperia.
- Aseta tulostusmateriaalin suunta tulostimen ohjeiden mukaisesti.

Paperiin liittyvät ongelmat

Tarkista, että paperi on asetettu tulostimeen oikein.

Lisätietoja on kohdassa [Paperin lisääminen paperikaukaloon](#).

Käytä vain tulostinta varten suositeltua paperia.

Lisätietoja on kohdassa [Ohjeita erikoistulostusmateriaalien käsittelyyn](#).

Kun tulostat useita sivuja, lisää vähemmän paperia kerrallaan.

Lisätietoja on kohdassa [Ohjeita erikoistulostusmateriaalien käsittelyyn](#).

Tarkista, ettei paperi ole rypyssä, revennyt tai vahingoittunut.

Tarkista, onko laitteessa paperitukoksia.

Lisätietoja on kohdassa [Paperitukosten poistaminen](#).

Tulostusongelmat

Tarkista mustetasot ja asenna laitteeseen tarvittaessa uudet värikasetit.

Lisätietoja on kohdassa [Värikasettien vaihtaminen](#).

Poista yksittäiset arkit vastaanottoalustalta.

Jotta arkit eivät tuhrinnu, kun käytät seuraavia tulostusmateriaaleja, poista ne sitä mukaa kuin ne tulostuvat ja anna niiden kuivua:

- valokuva-/kiiltävä paperi.
- piirtoheitinkalvot
- tarra-arkit
- kirjekuoret
- Silitettävät siirtoarkit

Jos tulostus toimii hitaasti, vapauta tietokoneen muistia.

- Sulje kaikki sovellukset, joita et käytä.
- Kokeile asiakirjan grafiikan ja kuvien määrän vähentämistä minimiin.
- Harkitse lisämuistin hankkimista tietokoneeseen.
- Poista järjestelmästä mahdollisimman monta harvoin käytettyä fonttia.
- Poista tulostinohjelmiston asennus ja asenna se uudelleen. Lisätietoja on kohdassa [Ohjelmiston asennuksen poistaminen ja asentaminen uudelleen](#).
- Valitse heikompi tulostuslaatu Tulostusmääritykset-valintaikkunasta.

Tarkista, että paperi on lisätty tulostimeen oikein.

Lisätietoja on kohdassa [Paperin lisääminen paperikaukaloön](#).

Kopiointiongelmat

Tarkista, onko tulostimessa vilkkuvia merkkivaloja tai virheilmoituksia.

Lisätietoja on kohdassa [Virheilmoitukset](#).

Tarkista, että skannaustaso on puhdas.

Pyysi skannaustaso ja sen vieressä oleva kapea lasikaistale varovasti vedellä kostutetulla puhtaalla, nukkaamattomalla liinalla.

Poista kuvakuviot aikakaus- ja sanomalehdistä (pelkistäminen).

1. *Windows Vistassa:*

- Valitse  **Ohjelmat**.
- Valitse **Dell-tulostimet**.
- Valitse **Dell V305**.

Windows XP tai Windows 2000:

Valitse **Käynnistä** ® **Ohjelmat** tai **Kaikki ohjelmat** ® **Dell-tulostimet** ® **Dell V305**.

2. Valitse **Dell Imaging Toolbox**.

Dell Imaging Toolbox -valintaikkuna avautuu.

3. Valitse päänäytössä **Oma valokuva-albumi**.

4. Valitse muokattava kuva valitsemalla **Tiedosto** ® **Avaa**.

5. Kun kuva on avattu, valitse **Lisäasetukset**-välilehti.

6. Valitse **Rasterikuviot**.

Kuvakuviot-valintaikkuna avautuu.

7. Valitse **Poista kuvakuviot aikakauslehdessä/sanomalehdessä (pelkistä)**.

8. Valitse avattavasta **Poistettavat kuviot** -valikosta skannatun kohteen mukainen kuvio.

9. Valitse **OK**.

Skannattujen asiakirjojen taustahäiriöiden vähentäminen.

1. *Windows Vistassa:*

a. Valitse  ® **Ohjelmat**.

b. Valitse **Dell-tulostimet**.

c. Valitse **Dell V305**.

Windows XP tai Windows 2000:

Valitse **Käynnistä** ® **Ohjelmat** tai **Kaikki ohjelmat** ® **Dell-tulostimet** ® **Dell V305**.

2. Valitse **Dell Imaging Toolbox**.

Dell Imaging Toolbox -valintaikkuna avautuu.

3. Valitse päänäytössä **Oma valokuva-albumi**.

4. Valitse muokattava kuva valitsemalla **Tiedosto** ® **Avaa**.

5. Kun kuva on avattu, valitse **Lisäasetukset**-välilehti.

6. Valitse **Rasterikuviot**.

Kuvakuviot-valintaikkuna avautuu.

7. Valitse **Vähennä väriasiakirjojen taustahälyä**.

8. Säädä skannatun asiakirjan taustahälyä siirtämällä liukusäädintä vasemmalta oikealle.

9. Valitse **OK**.

Varmista, että asiakirja tai valokuva on asetettu oikein skannaustasolle.

Lisätietoja on kohdassa [Alkuperäisten asiakirjojen asettaminen skannaustasolle](#).

Tarkista paperikoot.

Tarkista, että tulostimessa olevan paperin koko vastaa käyttöpaneelissa tai **Dell Imaging Toolbox** -sovelluksessa valittua paperikokoa.

Skannausongelmat

Tarkista, onko tulostimessa vilkkuvia merkkivaloja tai virheilmoituksia.

Lisätietoja on kohdassa [Virheilmoitukset](#).

Tarkista USB-kaapeli.

- Tarkista, että USB-kaapeli on kunnolla kiinni tulostimessa ja tietokoneessa.
- Sammuta tietokone, kytke USB-kaapeli uudelleen *Tulostimen asentaminen* -ohjeen mukaisesti ja käynnistä tietokone uudelleen.

Tarkista, että tulostinohjelma on asennettu.

Windows Vistassa:

1. Valitse  **Ohjelmat**.
2. Valitse **Dell-tulostimet**.

Windows XP tai Windows 2000:

Valitse **Käynnistä** ® **Ohjelmat** tai **Kaikki ohjelmat** ® **Dell-tulostimet** ® **Dell V305**.

Jos tulostin ei näy tulostinluettelossa, tulostinohjelmistoa ei ole asennettu. Asenna tulostinohjelmisto. Lisätietoja on kohdassa [Ohjelmiston asennuksen poistaminen ja asentaminen uudelleen](#).

Korjaa tulostimen ja tietokoneen väliset tiedonvälitysongelmat.

- Irrota USB-kaapeli tulostimesta ja tietokoneesta ja liitä se sitten uudelleen.
- Sammuta tulostin. Irrota tulostimen virtajohto pistorasiasta. Kytke tulostimen virtajohto takaisin pistorasiaan ja kytke tulostimeen virta.
- Käynnistä tietokone uudelleen.

Jos skannaus kestää liian kauan tai aiheuttaa tietokoneen toimintahäiriön, pienennä skannaustarkkuutta.

1. *Windows Vistassa:*

- a. Valitse  **Ohjelmat**.
- b. Valitse **Dell-tulostimet**.
- c. Valitse **Dell V305**.

Windows XP ja Windows 2000:

Valitse **Käynnistä** ® **Ohjelmat** tai **Kaikki ohjelmat** ® **Dell-tulostimet** ® **Dell V305**.

2. Valitse **Dell Imaging Toolbox**.

Dell Imaging Toolbox -valintaikkuna avautuu.

3. Valitse päänäytössä **Skannaa**.

Mitä skannataan? -valintaikkuna avautuu.

4. Valitse **Mukautetut asetukset**.

5. Valitse pienempi skannaustarkkuus avattavasta **Skannaustarkkuus**-valikosta.

6. Voit tehdä tästä asetuksesta oletusasetuksen, jota käytetään kaikissa skannaustöissä valitsemalla **Käytä skannattaessa aina näitä asetuksia**.

7. Aloita skannaus valitsemalla **Aloita** tai esikatsele asiakirjaa tai valokuvaa ennen skannausta valitsemalla **Esikatselu**.

Jos skannatun kuvan laatu on heikko, suurena skannaustarkkuutta.

1. *Windows Vistassa:*

a. Valitse  ® **Ohjelmat**.

b. Valitse **Dell-tulostimet**.

c. Valitse **Dell V305**.

Windows XP ja Windows 2000:

Valitse **Käynnistä** ® **Ohjelmat** tai **Kaikki ohjelmat** ® **Dell-tulostimet** ® **Dell V305**.

2. Valitse **Dell Imaging Toolbox**.

Dell Imaging Toolbox -valintaikkuna avautuu.

3. Valitse päänäytössä **Skannaa**.

Mitä skannataan? -valintaikkuna avautuu.

4. Valitse **Mukautetut asetukset**.

5. Valitse suurempi skannaustarkkuus avattavasta **Skannaustarkkuus**-valikosta.

6. Voit tehdä tästä asetuksesta oletusasetuksen, jota käytetään kaikissa skannaustöissä valitsemalla **Käytä skannattaessa aina näitä asetuksia**.

7. Aloita skannaus valitsemalla **Aloita** tai esikatsele asiakirjaa tai valokuvaa ennen skannausta valitsemalla **Esikatselu**.

Poista kuvakuviot aikakaus- ja sanomalehdistä (pelkistäminen).

1. *Windows Vistassa:*

a. Valitse  ® **Ohjelmat**.

b. Valitse **Dell-tulostimet**.

- c. Valitse **Dell V305**.

Windows XP tai Windows 2000:

Valitse **Käynnistä** ® **Ohjelmat** tai **Kaikki ohjelmat** ® **Dell-tulostimet** ® **Dell V305**.

2. Valitse **Dell Imaging Toolbox**.

Dell Imaging Toolbox -valintaikkuna avautuu.

3. Valitse päänäytössä **Oma valokuva-albumi**.

4. Valitse muokattava kuva valitsemalla **Tiedosto** ® **Avaa**.

5. Kun kuva on avattu, valitse **Lisäasetukset**-välilehti.

6. Valitse **Rasterikuviot**.

Kuvakuviot-valintaikkuna avautuu.

7. Valitse **Poista kuvakuviot aikakauslehdestä/sanomalehdestä (pelkistä)**.

8. Valitse avattavasta **Poistettavat kuviot** -valikosta skannatun kohteen mukainen kuvio.

9. Valitse **OK**.

Skannattujen asiakirjojen taustahäiriöiden vähentäminen.

1. *Windows Vistassa:*

- a. Valitse  ® **Ohjelmat**.

- b. Valitse **Dell-tulostimet**.

- c. Valitse **Dell V305**.

Windows XP tai Windows 2000:

Valitse **Käynnistä** ® **Ohjelmat** tai **Kaikki ohjelmat** ® **Dell-tulostimet** ® **Dell V305**.

2. Valitse **Dell Imaging Toolbox**.

Dell Imaging Toolbox -valintaikkuna avautuu.

3. Valitse päänäytössä **Oma valokuva-albumi**.

4. Valitse muokattava kuva valitsemalla **Tiedosto** ® **Avaa**.

5. Kun kuva on avattu, valitse **Lisäasetukset**-välilehti.

6. Valitse **Rasterikuviot**.

Kuvakuviot-valintaikkuna avautuu.

7. Valitse **Vähennä väriasiakirjojen taustahälyä**.

8. Säädä skannatun asiakirjan taustahälyä siirtämällä liukusäädintä vasemmalta oikealle.

9. Valitse **OK**.

Varmista, että asiakirja tai valokuva on asetettu oikein skannaustasolle.

Lisätietoja on kohdassa [Alkuperäisten asiakirjojen asettaminen skannaustasolle](#).

Tarkista, että skannaustaso on puhdas.

Pyyhi skannaustaso ja sen vieressä oleva kapea lasikaistale varovasti vedellä kostutetulla, puhtaalla, nukkaamattomalla liinalla.

Verkko-ongelmat

Tarkista virta.

Tarkista, että tulostimen virtavallo palaa.

Tarkista kaapeli.

- Tarkista, että virtajohto on kunnolla kiinni tulostimessa ja pistorasiassa.
- Tarkista, että USB-kaapeli ei ole kytketty.

Tarkista verkkoyhteyden toimivuus.

- Tarkista, että tulostin on kytketty toimivaan verkkoliitännään.
- Tarkista ennen tulostustyön lähettämistä, että tietokone on kytketty toimivaan verkkoliitännään.

Käynnistä tietokone uudelleen.

Sammuta tietokone ja käynnistä se uudelleen.

Tarkista asennus- ja käyttötiedot verkkosovittimen ohjeista.

Muistikorttiongelmät

Tarkista, että käyttämäsi muistikorttityyppiä voi käyttää tulostimessa.

Lisätietoja on kohdassa [Tulostaminen muistikortista tai USB-asemasta](#).

Aseta vain yksi muistikortti kerrallaan.

Työnnä muistikorttia laitteeseen, kunnes se pysähtyy.

Tulostin ei lue muistikortin sisältöä, jos kortti ei ole oikein muistikorttipaikassa.

Kun muistikortista tulostetaan kuvia, tarkista, että tulostin tukee kuvien tiedostomuotoa.

Muistikortista voidaan tulostaa vain JPEG-muotoisia ja tietynlaisia TIFF-muotoisia kuvia. Tulostin tukee vain suoraan

digitaalikameraosta luotuja TIFF-tiedostoja, joita ei ole muokattu millään tietokoneohjelmistolla. Jos haluat tulostaa valokuvia, jotka on tallennettu muistikorttiin jossakin muussa tiedostomuodossa, valokuvat pitää siirtää tietokoneeseen ennen tulostusta.

Tarkista, että tulostimeen ei ole kytketty PictBridge-yhteensopivaa kameraa.

Aiheesta on lisätietoja kohdassa [Valokuvien tulostaminen PictBridge-yhteensopivasta kamerasta](#).

Tulostuslaadun parantaminen

Jos et ole tyytyväinen asiakirjojen tulostuslaatuun, voit parantaa tulostuslaatua useilla tavoilla.

- Käytä tulostukseen asianmukaista paperia. Käytä esimerkiksi valokuvien tulostamiseen Dell™ Premium Photo -valokuvapaperia, jos tulostat valokuvia Photo-värikasetti tulostimeen asennettuna.
- Valitse parempi tulostuslaatu.

Valitse parempi tulostuslaatu seuraavasti:

1. Kun asiakirja on avattu, valitse **Tiedosto** ® **Tulosta**.

Tulosta-valintaikkuna avautuu.

2. Valitse **Ominaisuudet**, **Asetukset** tai **Määritykset** (käyttämäsi ohjelman ja käyttöjärjestelmän mukaan).

Näyttöön tulee **Tulostusmääritykset**-valintaikkuna.

3. Valitse **Tulostusasetukset**-välilehdessä korkeampi laatuasetus.

4. Tulosta asiakirja uudelleen.

5. Jos tulostuslaatu ei parane, yritä kohdistaa tai puhdistaa värikasetit. Aiheesta on lisätietoja kohdissa [Värikasettien kohdistaminen](#) ja [Värikasetin suuttimien puhdistaminen](#).

Muita ratkaisuja on osoitteessa <http://support.dell.com/support>.

Tulostusmateriaalin valitsemisen tai lataamisen yleiset ohjeet

- Jos tulostimella yritetään tulostaa kostealle, käpristyneelle, rypyiselle tai repeytyneelle paperille, siitä voi seurata paperitukoksia tai tulostuslaatu voi olla huono.
- Saat parhaan tulostuslaadun käyttämällä laadukasta, kopiokonelaatuista paperia.
- Vältä kohokuvioitua, rei'itettyä tai liian sileää tai karkeaa paperia. Paperitukoksia voi syntyä.
- Säilytä paperia pakkauksessa, kunnes sitä käytetään. Säilytä paperilaatikoita lavoilla tai hyllyillä, ei lattialla.
- Älä pidä tulostusmateriaalin päällä raskaita esineitä, olivatpa ne pakkauksessa tai eivät.
- Älä altista paperia kosteudelle tai muille oloille, joissa se voi rypistyä tai käpristyä.
- Säilytä käyttämätöntä paperia 15–30 °C lämpötilassa. Suhteellisen kosteuden tulee olla 10–70 %.
- Varastoinnin aikana paperi tulee suojata pölyltä ja kosteudelta kosteudenkestävällä suojakääreellä, kuten muovisäiliöllä tai -pussilla.

Tulostaminen muistikortista tai USB-asemasta

[Valokuvien tulostaminen](#)

[Office-tiedostojen tulostaminen](#)

Useimmissa digitaalikameroissa valokuvat tallennetaan muistikorttiin. Tulostin tukee seuraavia muistikortteja:

- CompactFlash tyyppi I ja II
- Memory Stick
- Memory Stick PRO
- Memory Stick Duo (sovittimella)
- Mini SD (sovittimella)
- Microdrive
- Secure Digital
- MultiMedia Card
- xD-Picture Card

Muistikortit pitää asettaa tulostimeen etikettipuoli ylöspäin. Kortinlukijassa on kaksi korttipaikkaa näitä kortteja varten. Kun korttia luetaan tai tietoa siirretään, pieni valo vilkkuu.

 **HUOMAUTUS:** Älä aseta tulostimeen samanaikaisesti useita muistikortteja.

PictBridge-liittimellä voi käyttää myös USB-asemiin tallennettuja tietoja.

 **MUISTUTUS:** Älä irrota muistikorttia tai USB-asemaa äläkä kosketa tulostinta muistikortin tai USB-aseman läheltä, kun näitä laitteita luetaan, niihin kirjoitetaan tai niistä tulostetaan. Tiedot voivat tällöin vioittua.

 **HUOMAUTUS:** Älä aseta tulostimeen USB-asemaa, jos siihen on asetettu muistikortti.

Kun tulostimeen asetetaan muistikortti tai USB-asema, jossa on vain valokuvia, tulostin siirtyy automaattisesti **Valokuva**-tilaan. Jos muistikortissa tai USB-asemassa on sekä asiakirjoja että valokuvia, tulostin kysyy käyttäjältä, mitä tiedostoja tulostetaan. Lisätietoja on kohdassa [Valokuvatila](#).



 **HUOMAUTUS:** Tulostin tukee FAT32-tietomuotoa. NTFS-muodossa tallennetut tiedostot tulee muuntaa FAT32-tietomuotoon, ennen kuin muistikortti tai USB-asema asetetaan tulostimeen.



Valokuvien tulostaminen

Valokuvien tallentaminen tietokoneeseen

1. Aseta laitteeseen muistikortti tai USB-asema.

Jos muistikortissa tai USB-asemassa on vain valokuvia, tulostin siirtyy automaattisesti **VALOKUVA**-tilaan.

Jos muistikortissa tai USB-asemassa on asiakirjoja ja valokuvia, näytössä kysytään, mitä tiedostoja tulostetaan. Siirry vasemmalla tai oikealla **nuolinäppäimellä**  kohtaan **valokuvat** ja paina **Valitse**-näppäintä .

2. Siirry vasemmalla tai oikealla **nuolinäppäimellä**  kohtaan Tallenna valokuvat ja paina **Valitse**-näppäintä .
3. Paina **Aloita**-näppäintä .

Muistikortin hallinta käynnistyy tietokoneessa.

4. Siirrä valokuvat tietokoneeseen seuraamalla **Muistikortin hallinta** -valintaikkunan ohjeita.

Valokuvien tulostaminen CD-levyltä tai flash-tallennuslaitteesta

1. Käynnistä tietokone ja tulostin ja tarkista, että ne ovat yhteydessä toisiinsa.
2. Lisää paperia. Lisätietoja on kohdassa [Paperin lisääminen paperikaukaloon](#).
3. Aseta CD-levy tai flash-tallennuslaite (kuten flash-asema, muistikortti tai digitaalikamera) tietokoneeseen. Jos näkyviin tulee Windows-käyttöjärjestelmän valintaikkuna, sulje se.
4. *Windows Vistassa™:*

- a. Valitse  **Ohjelmat**.
- b. Valitse **Dell-tulostimet**.
- c. Valitse **Dell V305**.

Windows XP ja Windows 2000:

Valitse **Käynnistä**  **Ohjelmat** tai **Kaikki ohjelmat**  **Dell-tulostimet**  **Dell V305**.

5. Valitse **Dell Imaging Toolbox**.
- Dell Imaging Toolbox** -valintaikkuna avautuu.
6. Valitse **päänäytössä Oma valokuva-albumi**.
 7. Siirry **Kansiot**-ruudussa asemaan, jossa CD-asema tai flash-tallennuslaite on, ja avaa kansio, jossa valokuvat ovat.

 **HUOMAUTUS:** Jos Kansiot-ruudussa ei näy asemaa, jossa flash-tallennuslaite on, sulje ohjelmisto, avaa se uudelleen ja toista sitten vaiheet 1‑2.

Esikatselualueella näytetään pikkukuvat jokaisesta kansiossa olevasta valokuvasta.

8. Valitse tulostettavat valokuvat niitä napsauttamalla.
9. Valitse **Valokuvatulosteet**.
10. Valitse avattavasta luettelosta haluttu tulostuslaatu, paperikoko ja paperilaji.
11. Jos haluat tulostaa valokuvasta useita kopioita tai valita valokuvien kooksi jotakin muuta kuin 10 x 15 cm (4 x 6 tuumaa), valitse halutut asetukset taulukosta. Voit katsoa ja valita muita kokoja viimeisen sarakkeen avattavasta luettelosta.



 **HUOMAUTUS:** Jos haluat muokata valokuvaa ennen tulostamista, valitse Tulostuksen esikatselu -ruudun yläpuolella oleva **Muokkaa valokuvaa** -painike. Voit antaa ohjelmiston muokata valokuvaa automaattisesti valitsemalla **Valokuvan pikakorjaus**-, **Automaattinen punasilmäisyyden vähentäminen**- tai **Automaattinen kirkkauden korjaus** -toiminnon. Voit siirtyä valokuvan muokkausikkunaan valitsemalla **Lisää korjaustyökaluja**. Kun olet tehnyt muokkaukset, palaa tulostusikkunaan valitsemalla oikeassa alanurkassa oleva **Säilytä muokkaukset ja palaa** -painike.

12. Valitse **Tulosta nyt**.

Kaikkien valokuvien tulostaminen

1. Aseta laitteeseen muistikortti tai USB-asema.

Jos muistikortissa tai USB-asemassa on vain valokuvia, tulostin siirtyy automaattisesti VALOKUVA-tilaan.

Jos muistikortissa tai USB-asemassa on asiakirjoja ja valokuvia, näytössä kysytään, mitä tiedostoja tulostetaan. Siirry vasemmalla tai oikealla **nuolinäppäimellä**  kohtaan Valokuvat ja paina **Valitse**-näppäintä .

2. Siirry vasemmalla tai oikealla **nuolinäppäimellä**  kohtaan Tulosta kuvat ja paina käyttöpaneelin **Valitse**-näppäintä  kahdesti.

Tulostin tulostaa kaikki muistikortissa tai USB-asemassa olevat valokuvat.

 **HUOMAUTUS:** Jos haluat tulostaa vain osan muistikortissa tai USB-asemassa olevista valokuvista, valitse tulostettavat kuvat vedosarkin avulla. Lisätietoja on kohdassa [Valokuvien tulostaminen vedosarkin avulla](#).

 **HUOMAUTUS:** Muistikortista tai USB-asemasta voidaan tulostaa vain JPEG-muotoisia ja tietynlaisia TIFF-muotoisia kuvia. Tulostin tukee vain suoraan digitaalikamerasta luotuja TIFF-tiedostoja, joita ei ole muokattu millään tietokoneohjelmistolla. Jos haluat tulostaa valokuvia, jotka on tallennettu muistikorttiin tai USB-asemaan jossakin muussa tiedostomuodossa, valokuvat pitää siirtää tietokoneeseen ennen tulostusta. Lisätietoja on kohdassa [Valokuvien tallentaminen tietokoneeseen](#).

Valokuvien tulostaminen digitaalikamerasta DPOF-valintojen avulla

Joissakin digitaalikameroissa on DPOF (Digital Print Order Format) -toiminto, jolla voi tallentaa muistikorttiin tulostettavien valokuvien ohkeen tulostusasetustietoja. DPOF-yhteensopivassa digitaalikamerassa voi valita muistikortin valokuvista tulostettavat valokuvat, kopioiden määrän ja muita tulostusasetuksia. Tulostin tunnistaa nämä asetukset, kun muistikortti asetetaan tulostimen muistikorttipaikkoihin.

1. Aseta laitteeseen valokuvapaperia tai kiiltävää paperia tulostuspuoli ylöspäin.

 **HUOMAUTUS:** Varmista, että tulostimeen lisätty paperi ei ole pienempää kuin DPOF-valinnassa määritetty paperin koko.

2. Aseta muistikortti tulostimeen. Tulostin siirtyy automaattisesti VALOKUVA-tilaan.

 **HUOMAUTUS:** Älä aseta tulostimeen samanaikaisesti useita muistikortteja tai USB-asemia.



3. Siirry vasemmalla tai oikealla **nuolinäppäimellä**  kohtaan Tulosta DPOF-valinta.

4. Paina **Aloita**-näppäintä .

Valokuvien tulostaminen vedosarkin avulla





1. Aseta laitteeseen muistikortti tai USB-asema.

Jos muistikortissa tai USB-asemassa on vain valokuvia, tulostin siirtyy automaattisesti VALOKUVA-tilaan.

Jos muistikortissa tai USB-asemassa on asiakirjoja ja valokuvia, näytössä kysytään, mitä tiedostoja tulostetaan. Siirry vasemmalla tai oikealla **nuolinäppäimellä**  kohtaan Valokuvat ja paina **Valitse**-näppäintä .

 **HUOMAUTUS:** Muistikortista tai USB-asemasta voidaan tulostaa suoraan vain JPEG- ja TIFF-muotoisia kuvia. Jos

haluat tulostaa valokuvia, jotka on tallennettu muistikorttiin tai USB-asemaan jossakin muussa tiedostomuodossa, valokuvat pitää siirtää tietokoneeseen ennen tulostusta. Lisätietoja on kohdassa [Valokuvien tallentaminen tietokoneeseen](#).

- Siirry vasemmalla tai oikealla **nuolinäppäimellä**  kohtaan Vedosarkki ja paina sitten **Valitse**-näppäintä .
- Siirry vasemmalla tai oikealla **nuolinäppäimellä**  kohtaan Tulosta vedosarkki ja paina sitten **Valitse**-näppäintä .
- Valitse muistikortista tai USB-asemasta vedosarkille tulostettavat valokuvat vasemmalla tai oikealla **nuolinäppäimellä** .

Valittavana on seuraavat vaihtoehdot:	Toiminto
Kaikki	Tulosta kaikki muistikortissa tai USB-asemassa olevat valokuvat vedosarkille.
Viimeisimmät 25	Tulosta 25 viimeisintä valokuvaa vedosarkille.
Päivämääräalue	Tulosta vain tiettyinä päivämäärinä luodut valokuvat.

- Paina **Aloita**-näppäintä .

Vedosarkki tulostuu.

- Valitse tulostettavat valokuvat vedosarkin ohjeiden mukaan ja valitse käytettävä asettelu ja paperilaji.

Voit vähentää punasilmäisyyttä tulosteissa täyttämällä valokuvan alla olevan ympyrän, jonka vieressä on punasilmäkuvake.





 **HUOMAUTUS:** Kun teet valintoja, täytä ympyrät kokonaan.

- Aseta vedosarkki skannaustasolle kuvapuoli alaspäin. Lisätietoja on kohdassa [Alkuperäisten asiakirjojen asettaminen skannaustasolle](#).
- Lisää paperia. Lisätietoja on kohdassa [Paperin lisääminen paperikaukaloon](#).

 **HUOMAUTUS:** Varmista, että tulostimeen lisätty paperi vastaa vedosarkissa määritettyä kokoa.



 **HUOMAUTUS:** Valokuvien tulostamiseen suositellaan valokuvapaperia tai kiiltävää paperia.

- Siirry vasemmalla tai oikealla **nuolinäppäimellä**  kohtaan Skannaa vedosarkki ja paina sitten **Aloita**-näppäintä .



Office-tiedostojen tulostaminen

1. Käynnistä tietokone ja tulostin ja varmista, että ne on kytketty toisiinsa.
2. Aseta muistikortti muistikorttipaikkaan tai USB-asema PictBridge-porttiin.

Jos muistikortissa tai USB-asemassa on vain asiakirjoja, tulostin siirtyy automaattisesti OFFICE-TIEDOSTO-tilaan.

Jos muistikortissa tai USB-asemassa on asiakirjoja ja valokuvia, näytössä kysytään, mitä tiedostoja tulostetaan. Siirry vasemmalla tai oikealla **nuolinäppäimellä**  kohtaan *Asiakirjat* ja paina **Valitse**-näppäintä .

Tietoja tulostimen tukemista tiedostotyypeistä on kohdassa [Office-tiedostotila](#).

3. Voit siirtyä tulostettavaan tiedostoon vasemmalla ja oikealla **nuolinäppäimellä** .
4. Paina **Aloita**-näppäintä .

Tekniset tiedot

- [Yleistä](#)
- [Ympäristöolosuhteiden tekniset vaatimukset](#)
- [Sähkönkulutus ja sähköliitännöiden vaatimukset](#)
- [Tulosta- ja Skannaa-tilojen ominaisuudet](#)
- [Käyttöjärjestelmän tuki](#)
- [Tarvittava muistitila ja järjestelmävaatimukset](#)
- [Tulostusmateriaalilajit ja koot](#)
- [Kaapelit](#)

Yleistä

Muisti	<ul style="list-style-type: none"> • 32 megatavua SDRAM-muistia • 4 megatavua FLASH-muistia
Yhteysväylä	USB 2.0 high-speed
Kapasiteetti (keskimäärin)	3 000 sivua kuukaudessa
Tulostimen kapasiteetti	<ul style="list-style-type: none"> • tulostin: 12 000 sivua • skannausyksikkö: 12 000 skannauskertaa.

Ympäristöolosuhteiden tekniset vaatimukset

Lämpötila/suhteellinen ilmankosteus

Käyttöolosuhteet	Lämpötila	Suhteellinen kosteus (ei kondensaatiota)
Toiminta	15–32 °C	40-80 %
Säilytys	1-60 °C	5-80 %
Kuljetus	-40-60 °C	5-100 %

Sähkönkulutus ja sähköliitännöiden vaatimukset

Tuloliitännän nimellisjännite (AC)	100 - 240 V
Nimellistaajuus	50 Hz/60 Hz
Tuloliitännän vähimmäisjännite (AC)	90 VAC
Tuloliitännän enimmäisjännite (AC)	255 VAC

Maksimitulovirta	0,6 A
Keskimääräinen sähkönkulutus	
Valmiustila	11 W
Toimintatila	22,5 W

Tulosta- ja Skannaatilojen ominaisuudet

Tulostimella voi skannata 72–19 200 dpi:n tarkkuudella. Vaikka tulostin kykenee erittäin tarkkaan skannaukseen, Dell™ suosittelee valmiiksi määritettyjen tarkkuusasetusten käyttämistä.

Tulostus- ja skannaustarkkuus	Skannaustarkkuus	Tulostustarkkuus	
		Valokuva-/kiiltävä paperi	Muut tulostusmateriaalit
Vedos	150 x 150 dpi	600 x 600 dpi	300 x 600 dpi
Normaali	300 x 300 dpi	1200 x 1200 dpi	600 x 600 dpi
Valokuva	600 x 600 dpi (valokuva- ja yksiväriskannaus) 300 x 300 dpi (väriskannaus)	4800 x 1200 dpi	1200 x 1200 dpi

Käyttöjärjestelmän tuki

Tulostin tukee seuraavia käyttöjärjestelmiä:

- Windows Vista™
- Microsoft® Windows® XP Professional x64
- Microsoft Windows XP
- Microsoft Windows 2000

Tarvittava muistitila ja järjestelmävaatimukset

Käyttöjärjestelmän on täytettävä seuraavat vähimmäisvaatimukset.

Käyttöjärjestelmä	Suorittimen nopeus (MHz)	RAM-muisti (Mt)	Kiintolevy (Mt)
Windows Vista	AMD Athlon 3400+ 2,19 GHz	256	800
Microsoft Windows XP Professional x64	AMD Athlon 3400+ 2,19 GHz	256	800
Microsoft Windows XP	Pentium II 300	256	800
Microsoft Windows 2000	Pentium II 233	128	800

Tulostusmateriaalilajit ja koot

Tulostusmateriaali:	Tuetut koot:	Enimmäismäärä:
Tavallinen paperi tai päällystetty paperi	<ul style="list-style-type: none"> • Letter: 8,5 x 11 tuumaa (216 x 279 mm) • A4: 210 x 297 mm (8,27 x 11,69 tuumaa) • Legal: 8,5 x 14 tuumaa (216 x 355,6 mm) 	100 arkkia
Jatkolomake	<ul style="list-style-type: none"> • Pitkä A4 • Pitkä Letter 	20 arkkia
Kirjekuoret	<ul style="list-style-type: none"> • 9-kirjekuoret: 3 7/8 x 8 7/8 tuumaa • 10-kirjekuoret: 4 1/8 x 9 1/2 tuumaa • Baronial 5 1/2 -kirjekuoret: 4 3/8 x 5 3/4 tuumaa • 6 3/4-kirjekuoret: 3 1/4 x 6 1/2 tuumaa • 7 3/4-kirjekuoret: 3 7/8 x 7 1/2 tuumaa • A2 Baronial -kirjekuoret: 111 x 146 mm • B5-kirjekuoret: 176 x 250 mm • C5-kirjekuoret: 162 x 229 mm • C6-kirjekuoret: 114 x 162 mm • DL-kirjekuoret: 110 x 220 mm • Chokei 3 -kirjekuoret: 120 x 235 mm • Chokei 4 -kirjekuoret: 90 x 205 mm • Chokei 40 -kirjekuoret: 90 x 225 mm • Kakugata 3 -kirjekuoret: 216 x 277 mm • Kakugata 4 -kirjekuoret: 197 x 267 mm • Kakugata 5 -kirjekuoret: 190 x 240 mm • Kakugata 6 -kirjekuoret: 162 x 229 mm 	10 kirjekuorta
Tervehdys-, arkisto-, posti- tai valokuvakortit	<ul style="list-style-type: none"> • Valokuva-/postikortti: 4 x 6 tuumaa • Arkistokortti: 3 x 5 tuumaa 	25 korttia
Valokuva-, kiiltävä tai mattapaperi	<ul style="list-style-type: none"> • 8,5 x 11 tuumaa (216 x 279 mm) • A4: 210 x 297 mm (8,27 x 11,69 tuumaa) • 4 x 6 tuumaa (101,6 x 152,4 mm) 	25 arkkia
Silitettävät siirtoarkit	<ul style="list-style-type: none"> • 8,5 x 11 tuumaa (216 x 279 mm) • A4: 210 x 297 mm (8,27 x 11,69 tuumaa) 	10 silitettävää siirtoarkkia
Piirtoheitinkalvot	<ul style="list-style-type: none"> • 8,5 x 11 tuumaa (216 x 279 mm) • A4: 210 x 297 mm (8,27 x 11,69 tuumaa) 	50 piirtoheitinkalvoa

Kaapelit

Tulostimessa käytetään USB-kaapelia (hankittava erikseen).



Kopioiminen





- [Asiakirjojen kopioiminen](#)
- [Valokuvien kopioiminen](#)



Asiakirjojen kopioiminen

Käyttöpaneelin avulla

1. Kytke tulostimeen virta.
2. Lisää paperia. Lisätietoja on aiheessa [Paperin lisääminen paperikaukaloon](#).
3. Aseta alkuperäinen asiakirja paikalleen.



4. Siirry **nuolinäppäimillä**  kohtaan KOPIOINTI-tila ja paina **Valitse**-näppäintä .
5. Selaa kopiointin alivalikkoja ja muuta kopiointiasetuksia **nuolinäppäimillä** . Lisätietoja on aiheessa [Kopiointitila](#).
6. Paina **Aloita**-näppäintä .

 **HUOMAUTUS:** Jos painat **Aloita**-näppäintä  tekemättä muutoksia kopiointiasetuksiin kopiointin alivalikoista, kopio tulostetaan nykyisillä oletusasetuksilla.

Tietokoneen avulla

1. Käynnistä tietokone ja tulostin ja tarkista, että ne ovat yhteydessä toisiinsa.
2. Lisää paperia. Lisätietoja on kohdassa [Paperin lisääminen paperikaukaloon](#).
3. Aseta alkuperäinen asiakirja paikalleen. Lisätietoja on kohdassa [Alkuperäisten asiakirjojen asettaminen skannaustasolle](#).
4. *Windows Vistassa™:*
 - a. Valitse  **Ohjelmat**.

b. Valitse **Dell-tulostimet**.

c. Valitse **Dell V305**.

Windows® XP tai Windows 2000:

Valitse **Käynnistä** ® **Ohjelmat** tai **Kaikki ohjelmat** ® **Dell-tulostimet** ® **Dell V305**.

5. Valitse **Dell Imaging Toolbox**.

Dell Imaging Toolbox -valintaikkuna avautuu.

6. Valitse **päänäytössä Kopioi**.

Mitä skannataan? -valintaikkuna avautuu.

7. Valitse **Asiakirja**-vaihtoehto.

8. Jos haluat muuttaa asiakirjan skannausasetuksia ennen kopioiden luomista, valitse **Mukautetut asetukset**.

9. Valitse **Käynnistä**.

Asiakirja näkyy **Kopioi** -valintaikkunan oikeanpuoleisessa ruudussa.

10. Valitse halutut kopiointiasetukset **Kopioi**-valintaikkunan vasemmanpuoleisesta ruudusta.

11. Valitse **Kopioi nyt**.

Valokuvien kopioiminen

Käyttöpaneelin avulla

1. Kytke tulostimeen virta.
2. Lisää paperia.
3. Aseta alkuperäinen asiakirja paikalleen.

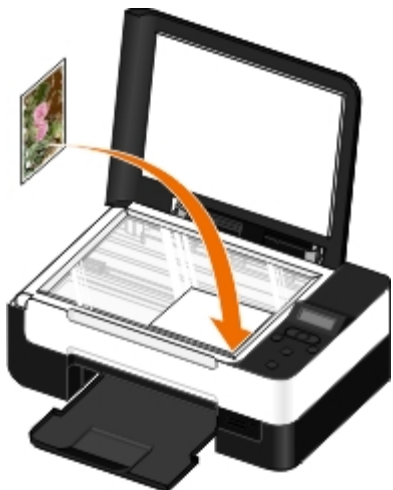

4. Valitse **Kopion laatu**-alivalikosta **Valokuva**.

5. Paina **Aloita**-näppäintä .

Tietokoneen avulla

1. Käynnistä tietokone ja tulostin ja tarkista, että ne ovat yhteydessä toisiinsa.
2. Aseta laitteeseen valokuvapaperia tai kiiltävää paperia tulostuspuoli ylöspäin. Jos haluat kopioida 4 x 6 -valokuvan, lisää tulostimeen 4 x 6 (10 x 15 cm) -valokuvakortti tulostuspuoli ylöspäin. Lisätietoja on kohdassa [Paperin lisääminen paperikaukaloon](#).
3. Aseta alkuperäinen valokuva skannaustasolle. Lisätietoja on kohdassa [Alkuperäisten asiakirjojen asettaminen skannaustasolle](#).
4. *Windows Vistassa:*
 - a. Valitse  **Ohjelmat**.
 - b. Valitse **Dell-tulostimet**.
 - c. Valitse **Dell V305**.

Windows XP tai Windows 2000:

Valitse **Käynnistä**  **Ohjelmat** tai **Kaikki ohjelmat**  **Dell-tulostimet**  **Dell V305**.

5. Valitse **Dell Imaging Toolbox**.

Dell Imaging Toolbox -valintaikkuna avautuu.

6. Valitse **päänäytössä Kopioi**.

Mitä skannataan? -valintaikkuna avautuu.

7. Valitse **Valokuva**.

8. Jos haluat muuttaa asiakirjan skannausasetuksia ennen kopioiden luomista, valitse **Mukautetut asetukset**.

9. Valitse **Käynnistä**.

Valokuva näkyy **Kopioi** -valintaikkunan oikeanpuoleisessa ruudussa.

10. Valitse avattavasta luettelosta haluttu tulostuslaatu, paperikoko ja paperilaji.

11. Jos haluat tulostaa valokuvasta useita kopioita tai valita valokuvien kooksi jotakin muuta kuin 10 x 15 cm (4 x 6 tuumaa), valitse halutut asetukset taulukosta. Voit katsoa ja valita muita kokoja viimeisen sarakkeen avattavasta luettelosta.

12. Valitse **Kopioi nyt**.

Liite

- [Dellin tekninen tukipalvelukäytäntö](#)
 - [Dellin yhteystiedot](#)
 - [Takuu ja palautusoikeus](#)
 - [Langattoman verkon säädöstiedot](#)
-

Dellin tekninen tukipalvelukäytäntö

Teknisen tukihenkilön tekninen tuki edellyttää, että asiakas auttaa vianmäärityksessä ja osallistuu siihen. Tekninen tukipalvelu palauttaa käyttöjärjestelmän, sovellusohjelmiston ja laitteisto-ohjaimien alkuperäisen kokoonpanon, jossa Dell on ne toimittanut, sekä tarkistaa tulostimen ja kaikkien Dellin asentamien laitteiden asianmukaisen toiminnan. Teknisen tukihenkilön tukipalvelujen lisäksi käytettävissä on Dellin tekninen tukisivusto. Teknisiä lisätukivaihtoehtoja saattaa olla käytettävissä lisämaksusta.

Dell tuottaa tulostimia ja Dellin asentamia ohjelmistoja ja lisälaitteita varten rajoitettuja teknisiä tukipalveluja. Alkuperäinen valmistaja tuottaa muiden valmistajien ohjelmistojen ja lisälaitteiden tukipalvelut. Tämä koskee myös tuotteita, jotka on toimittanut Software Peripherals (DellWare), ReadyWare ja Custom Factory Integration (CFI/DellPlus)

Dellin yhteystiedot

Voit myös käydä Dellin tukisivustossa osoitteessa support.dell.com. Valitse alue DELLIN TUKIPALVELUN TERVETULOA -sivulta ja ilmoita sen jälkeen pyydetyt tiedot työkalujen ja ohjeiden käyttämiseksi.

Voit ottaa Dellin sähköisesti yhteyttä seuraavissa sivustoissa:

- Web-sivusto

www.dell.com/

www.dell.com/ap/ (vain Aasian/Tyynenmeren maat)

www.dell.com/jp/ (vain Japani)

www.euro.dell.com (vain Eurooppa)

www.dell.com/la/ (Latinalainen Amerikka ja Karibianmeren maat)

www.dell.ca (vain Kanada)

- Nimetön tiedostonsiirtoprotokolla (FTP)

ftp.dell.com

Kirjaudu käyttäjänimellä "anonymous", ja käytä salasananana omaa sähköpostiosoitettasi.

- Elektroninen tukipalvelu

mobile_support@us.dell.com

support@us.dell.com

la-techsupport@dell.com (vain Latinalainen Amerikka ja Karibianmeren maat)

apsupport@dell.com (vain Aasian/Tyynenmeren maat)

support.jp.dell.com (vain Japani)

support.euro.dell.com (vain Eurooppa)

- Elektroninen avainasiakaspalvelu

apmarketing@dell.com (vain Aasian/Tyynenmeren maat)

sales_canada@dell.com (vain Kanada)

Takuu ja palautusoikeus

Dell Inc. ("Dell") valmistaa laitteistotuotteensa osista ja komponenteista, jotka ovat uusia tai uuden veroisia alalla hyväksytyjen käytäntöjen mukaisesti. Lisätietoja Dellin tulostimelle myöntämästä takuusta on *Tuotetieto-oppaassa*.

Langattoman verkon säädöstiedot

Langaton yhteiskäyttö

Dell Wireless Printer Adapter -tuotteet on suunniteltu yhteiskäyttöön minkä tahansa langattoman lähiverkkolaitteen kanssa, joka perustuu suorasekvenssihajaspektritekologiaan (DSSS, direct sequence spread spectrum) ja on seuraavien standardien mukainen:

- 2,4 GHz:n langattomia lähiverkkoja koskeva IEEE 802.11b-1999 -standardi
- 2,4 GHz:n langattomia lähiverkkoja koskeva IEEE 802.11g -standardi
- WECA:n (Wireless Ethernet Compatibility Alliance) määrittämä WiFi (Wireless Fidelity) -sertifiointi.

Takuu ja palautusoikeus

Dell Wireless Printer Adapter -sovitin lähettää muiden radiolaitteiden tavoin sähkömagneettista radiotaajuusenergiaa. Tämä laite lähettää kuitenkin vähemmän energiaa kuin muut langattomat laitteet, kuten matkapuhelimet. Dell Wireless Printer Adapter -sovitin toimii radiotaajuussäteilyn turvastandardien ja suositusten ohjeiden rajoissa. Nämä standardit ja suositukset kuvastavat tieteellisen yhteisön mielipidettä, ja ne ovat tulos tiedemiesten muodostamien paneelien ja komiteoiden pohdintoista. Nämä tiedemiehet seuraavat ja tulkitsevat jatkuvasti alan tutkimukseen liittyviä julkaisuja. Joissakin tilanteissa tai ympäristöissä rakennuksen haltija tai asianmukaisen organisaation vastuulliset edustajat voivat rajoittaa Dell Wireless Printer Adapter -sovittimen käyttöä.

Seuraavassa on esimerkkejä tällaisista tilanteista:

- Dell Wireless Printer Adapter -laitteen käyttäminen lentokoneessa tai
- Dell Wireless Printer Adapter -sovittimen käyttäminen muissa ympäristöissä, joissa muiden laitteiden häiriövaara koetaan tai on tunnistettu haitalliseksi.

Jos et ole varma käytännöstä, joka koskee langattomien laitteiden käyttämistä tietyssä organisaatiossa tai ympäristössä (esimerkiksi lentokentällä), kysy lupaa käyttää Dell Wireless Printer Adapter -sovittinta, ennen kuin käynnistät sen.

 **VAARA: Varoitus käytöstä räjähtävien laitteiden lähellä: Älä käytä kannettavaa lähetintä (kuten langatonta verkkolaitetta) suojaamattomien nallien lähellä tai ympäristössä, jossa on räjähteitä, paitsi jos laitetta on muunnettu siten, että se soveltuu tällaiseen käyttöön.**

 **VAARA: Lentokoneessa käyttämiseen liittyvä varoitus: FCC- ja FAA-säädökset kieltävät langattomien radiotaajuuslaitteiden käyttämisen lennon aikana, koska niiden signaalit voivat häiritä lentokoneen tärkeitä**

laitteita.

Säädöstiedot

Dell Wireless Printer Adapter -sovitin pitää ehdottomasti asentaa ja sitä pitää käyttää tuotteen mukana toimitetuissa käyttöohjeissa annettujen valmistajan ohjeiden mukaisesti. Maakohdaiset hyväksynnät ovat kohdassa "Radiohyväksynnät". Dell Inc. ei ole vastuussa radio- tai televisiohäiriöistä, jotka aiheutuvat tämän Dell Wireless Printer Adapter -sovittimen mukana toimitettuihin laitteisiin tehdyistä luvattomista muutoksista tai muunlaisten kuin Dell Inc:n määrittämien liitäntäkaapelien ja varusteiden käyttämisestä tai liittämistä. Tällaisista luvattomista muutoksista, käyttämisestä tai liittämistä aiheutuvien häiriöiden korjaaminen on käyttäjän vastuulla. Dell Inc. ja sen valtuutetut jälleenmyyjät tai maahantuojat eivät ole vastuussa mahdollisista vahingoista tai säädösten rikkomisesta, joita voi seurata, jos käyttäjä ei noudata näitä ohjeita.

Radiotaajuushäiriöihin liittyvät vaatimukset

 **VAARA:** Tätä laitetta saa käyttää vain sisätiloissa, koska se käyttää taajuusaluetta 2,412–2,462 GHz. FCC edellyttää, että tätä laitetta käytetään sisätiloissa taajuusalueella 2,412–2,462 GHz, jotta mahdollisilta haitallisilta häiriöiltä yhteiskanavallisten Mobile Satellite -järjestelmiin vältytään.

Häiriölausunto

Nämä laitteet ovat FCC Rules -säännösten osan 15 (Part 15) mukaisia. Laitteiden toiminta on seuraavien ehtojen alainen: (1) laitteet eivät saa aiheuttaa haitallisia häiriöitä ja (2) laitteet eivät saa olla alttiita ulkopuolisille häiriöille, jotka voivat vaikuttaa laitteen toimintaan haitallisesti. Tämä laite on testattu ja sen on todettu täyttävän B-luokan (Class B) digitaalilaitteen rajoitukset FCC Rules -säännösten osan 15 (Part 15) mukaisesti. Nämä rajoitukset on suunniteltu siten, että haitalliset häiriöt eivät vaikuta asuinalueilla oleviin laiteasennuksiin. Tämä laite tuottaa, käyttää ja voi säteillä radiotaajuusenergiaa. Jos laitetta ei asenneta ja käytetä ohjeiden mukaisesti, se voi aiheuttaa häiriöitä radioliikennöinnissä. Mitään takuita ei kuitenkaan ole siitä, ettei tietty laite aiheuta tällaisia häiriöitä. Jos laite aiheuttaa haitallisia häiriöitä radio- tai televisiovastaanotuksessa (tämän voi selvittää sulkemalla laitteen ja käynnistämällä sen uudelleen), häiriötekijää kannattaa yrittää korjata seuraavien toimenpiteiden avulla:

- Siirrä laite toiseen paikkaan.
- Sijoita laite kauemmaksi vastaanottimesta.
- Kytke laite pistorasiaan, jonka virtapiirissä ei ole muita sähkölaitteita.
- Pyydä apua myyjältä tai kokeneelta radioasentajalta.

 **HUOMAUTUS:** Tämä Dell Wireless Printer Adapter -sovitin pitää ehdottomasti asentaa ja sitä pitää käyttää tuotteen mukana toimitetuissa käyttöohjeissa annettujen valmistajan ohjeiden mukaisesti. Muunlainen asennus tai käyttö rikkoo FCC osan 15 säädöksiä. Sellaiset muutokset, joita Dell ei ole nimenomaisesti hyväksynyt, voivat aiheuttaa laitteen käyttövaltuutuksen raukeamisen.





Tämä laite ei saa olla samassa tilassa minkään muun antennin tai lähettimen kanssa eikä sitä saa käyttää minkään muun antennin tai lähettimen yhteydessä.



Skannaaminen

- [Yksisivuisten asiakirjojen ja yksittäisten valokuvien skannaaminen](#)
- [Kuvien tai asiakirjojen koon muuttaminen](#)
- [Tietokoneen nimen ja PIN-tunnuksen asettaminen](#)
- [Asiakirjojen tai valokuvien lähettäminen sähköpostilla](#)
- [Useiden valokuvien skannaaminen yhteen tiedostoon](#)
- [PDF-tiedoston luominen](#)
- [Asiakirjojen skannaaminen muokattavaksi](#)
- [Skannausasetusten mukauttaminen](#)
- [Valokuvien skannaaminen muokattavaksi](#)
- [Skannausasetukset-määritysten muuttaminen](#)
- [Valokuvien tallentaminen tietokoneeseen](#)



Yksisivuisten asiakirjojen ja yksittäisten valokuvien skannaaminen

Käyttöpaneelin avulla

1. Käynnistä tietokone ja tulostin ja tarkista, että ne ovat yhteydessä toisiinsa. Jos haluat skannata verkon välityksellä, tarkista että tulostin on yhteydessä verkkoon.
2. Aseta alkuperäinen asiakirja paikalleen. Lisätietoja on kohdassa [Alkuperäisten asiakirjojen asettaminen skannaustasolle](#).
3. Siirry vasemmalla tai oikealla **nuolinäppäimellä**  kohtaan SKANNAA ja paina **Valitse**-näppäintä .
4. Siirry vasemmalla tai oikealla **nuolinäppäimellä**  kohtaan Skannaa tietokoneeseen ja paina sitten **Valitse**-näppäintä .
5. *Jos tulostin on liitetty verkkoon USB-kaapelilla:*
 - a. Tulostin lataa sovellusluettelon tietokoneesta.

Voit selata sovelluksia, joihin skannauksen voi lähettää, vasemmalla ja oikealla **nuolinäppäimellä** .
 - b. Kun haluttu sovellus on näytössä, paina **Valitse**-näppäintä .

Jos tulostin on liitetty verkkoon:

- a. Voit selata tietokoneita, joihin skannauksen voi lähettää, vasemmalla ja oikealla **nuolinäppäimellä** .
- b. Kun haluttu tietokone on näytössä, paina **Valitse**-näppäintä .
- c. Jos tietokoneeseen liittyy PIN-koodi, kirjoita nelinumeroinen PIN numeronäppäimillä.



HUOMAUTUS: Oletusarvoisesti PIN-tunnusta ei kysytä. Sitä kysytään vain, jos PIN-tunnus on määritetty tietokoneessa, johon skannaus halutaan lähettää. Voit katsoa tai muuttaa PIN-tunnusta tai sen tietokoneen

nimeä, johon haluat lähettää skannauksen. Lisätietoja on kohdassa [Tietokoneen nimen ja PIN-tunnuksen asettaminen](#).

d. Paina **Valitse**-näppäintä .

6. Paina **Aloita**-näppäintä .

Tulostin skannaa sivun. Kun skannaus on valmis, tiedosto luodaan valitussa sovelluksessa.

Tietokoneen avulla

1. Käynnistä tietokone ja tulostin ja tarkista, että ne ovat yhteydessä toisiinsa.
2. Aseta alkuperäinen asiakirja tai valokuva skannaustasolle kuvapuoli alaspäin. Lisätietoja on kohdassa [Alkuperäisten asiakirjojen asettaminen skannaustasolle](#).
3. *Windows Vistassa™*:
 - a. Valitse  **Ohjelmat**.
 - b. Valitse **Dell-tulostimet**.
 - c. Valitse **Dell V305**.

Windows® XP tai Windows 2000:

Valitse **Käynnistä** ® **Ohjelmat** tai **Kaikki ohjelmat** ® **Dell-tulostimet** ® **Dell V305**.

4. Valitse **Dell Imaging Toolbox**.

Dell Imaging Toolbox -valintaikkuna avautuu.

5. Valitse **päänäytössä Skannaa**.

Mitä skannataan? -valintaikkuna avautuu.

6. Valitse **Valokuva**-vaihtoehto.

Jos asiakirja halutaan skannata tekstiä muuttamatta eikä siitä haluta tehdä PDF-tiedostoa, asiakirjan voi skannata kuvana ja lähettää Kirjastoon oletusarvoisen tekstinkäsittelyohjelman sijaan valitsemalla **Valokuva**-vaihtoehdon.

7. Valitse **Käynnistä**.

Tietokoneen nimen ja PIN-tunnuksen asettaminen

Tietokoneelle on määritettävä nimi, jolla sen löytää Palvelimen valinta -näytöstä skannattaessa verkon välityksellä. Jos haluat rajoittaa skannattujen kuvien lähettämistä käyttämäsi tietokoneeseen, voit määrittää verkkoskannauksen PIN-kodin (Personal Identification Number).

1. *Windows Vistassa:*
 - a. Valitse  **Ohjauspaneeli**.
 - b. Valitse **Laitteisto ja ääni**.
 - c. Valitse **Tulostimet**.

Valitse *Windows XP:ssä* **Käynnistä** ® **Asetukset** ® **Ohjauspaneeli** ® **Tulostimet ja muut laitteet** ® **Tulostimet ja faksit**.

Valitse *Windows 2000:ssä* **Käynnistä** ® **Asetukset** ® **Tulostimet**.

2. Napsauta tulostimen kuvaketta kakkospainikkeella ja valitse sitten **Tulostusmääritykset**.

Näyttöön tulee **Tulostusmääritykset**-valintaikkuna.

3. Valitse **Huolto**-välilehdessä **Verkkotuki**.

Dell-verkkoasetukset -valintaikkuna avautuu.

4. Valitse **Dell-verkkoyhteysasetukset**-valintaikkunassa **Vaihda tietokoneen nimi ja PIN verkkoskannausta varten**.

5. Seuraa näytön ohjeita.

6. Kun tietokoneen nimi tai PIN-tunnus on määritetty, valitse **OK**.

Useiden valokuvien skannaaminen yhteen tiedostoon

 **HUOMAUTUS:** Jotkin ohjelmat eivät tue useiden sivujen skannaamista.

1. Käynnistä tietokone ja tulostin ja tarkista, että ne ovat yhteydessä toisiinsa.
2. Aseta alkuperäiset valokuvat skannaustasolle. Lisätietoja on kohdassa [Alkuperäisten asiakirjojen asettaminen skannaustasolle](#).

 **HUOMAUTUS:** Saat parhaan tuloksen jättämällä mahdollisimman paljon tilaa valokuvien ja skannausalueen reunojen väliin.

3. *Windows Vistassa:*

- a. Valitse  **Ohjelmat**.
- b. Valitse **Dell-tulostimet**.
- c. Valitse **Dell V305**.

Windows XP ja Windows 2000:

Valitse **Käynnistä** ® **Ohjelmat** tai **Kaikki ohjelmat** ® **Dell-tulostimet** ® **Dell V305**.

4. Valitse **Dell Imaging Toolbox**.

Dell Imaging Toolbox avautuu.

5. Valitse **päänäytössä Skannaa useita valokuvia**.
6. Valitse **Käynnistä**.

Asiakirjojen skannaaminen muokattavaksi

Tekstintunnistus (OCR, Optical Character Recognition) muuttaa skannatun asiakirjan tekstiksi, jota voi muokata tekstinkäsittelysovelluksessa.

 **HUOMAUTUS:** Japania tai yksinkertaistettua kiinaa käyttävät asiakkaat: tarkistakaa, että tietokoneeseen on asennettu OCR-ohjelmisto. OCR-ohjelmisto toimitettiin tulostimen mukana, ja sen asennuksen tietokoneeseen olisi pitänyt tapahtua samaan aikaan tulostinohjelmiston asennuksen kanssa.

1. Käynnistä tietokone ja tulostin ja tarkista, että ne ovat yhteydessä toisiinsa.
2. Aseta alkuperäinen asiakirja skannaustasolle kuvapuoli alaspäin. Lisätietoja on kohdassa [Alkuperäisten asiakirjojen asettaminen skannaustasolle](#).
3. *Windows Vistassa:*
 - a. Valitse  **Ohjelmat**.
 - b. Valitse **Dell-tulostimet**.
 - c. Valitse **Dell V305**.

Windows XP ja Windows 2000:

Valitse **Käynnistä** ® **Ohjelmat** tai **Kaikki ohjelmat** ® **Dell-tulostimet** ® **Dell V305**.

4. Valitse **Dell Imaging Toolbox**.
Dell Imaging Toolbox avautuu.
5. Valitse **päänäytössä Aktiviteetit**.
6. Valitse **Muunna skannattu asiakirja tekstiksi(OCR)**.
7. Valitse **Käynnistä**.

Skannattu asiakirja ladataan oletusarvoiseen tekstinkäsittelyohjelmaan. Voit nyt muokata asiakirjaa.

Valokuvien skannaaminen muokattavaksi

1. Käynnistä tietokone ja tulostin ja tarkista, että ne ovat yhteydessä toisiinsa.
2. Aseta alkuperäinen valokuva skannaustasolle kuvapuoli alaspäin. Lisätietoja on kohdassa [Alkuperäisten asiakirjojen asettaminen skannaustasolle](#).
3. *Windows Vistassa:*
 - a. Valitse  **Ohjelmat**.
 - b. Valitse **Dell-tulostimet**.
 - c. Valitse **Dell V305**.

Windows XP ja Windows 2000:

Valitse **Käynnistä** ® **Ohjelmat** tai **Kaikki ohjelmat** ® **Dell-tulostimet** ® **Dell V305**.

4. Valitse **Dell Imaging Toolbox**.
Dell Imaging Toolbox avautuu.

5. Valitse **päänäytössä Aktiviteetit**.
6. Valitse **Muokkaa kuvaa**.
7. Valitse **Valokuva**- tai **Useita valokuvia** -vaihtoehto.
8. Valitse **Käynnistä**.
Kuva näkyy **Tallenna tai muokkaa** -valintaikkunassa.
9. Muokkaa valokuvaa valitsemalla muokkausvaihtoehtoja vasemmasta ruudusta.

Valokuvien tallentaminen tietokoneeseen

1. Käynnistä tietokone ja tulostin ja tarkista, että ne ovat yhteydessä toisiinsa.
2. Aseta alkuperäinen valokuva tai useita valokuvia skannaustasolle kuvapuoli alaspäin. Lisätietoja on kohdassa [Alkuperäisten asiakirjojen asettaminen skannaustasolle](#).



HUOMAUTUS: Saat parhaan tuloksen jättämällä mahdollisimman paljon tilaa valokuvien ja skannausalueen reunojen väliin.

3. *Windows Vistassa:*
 - a. Valitse  **Ohjelmat**.
 - b. Valitse **Dell-tulostimet**.
 - c. Valitse **Dell V305**.

Windows XP ja Windows 2000:

Valitse **Käynnistä**  **Ohjelmat** tai **Kaikki ohjelmat**  **Dell-tulostimet**  **Dell V305**.

4. Valitse **Dell Imaging Toolbox**.
Dell Imaging Toolbox avautuu.
5. Valitse **päänäytössä Skannaa**.
6. Valitse **Valokuva**- tai **Useita valokuvia** -vaihtoehto.
7. Valitse **Käynnistä**.
8. Valitse **Tallenna tai muokkaa** -valintaikkunan oikeanpuoleisessa ruudussa **Tallenna**.
9. Kuvan tallennustapaa voi muuttaa seuraavasti:
 - a. Valitse jokin tai joitakin seuraavista vaihtoehtoista:
 - Voit vaihtaa tallennuskansiota valitsemalla **Selaa**, valitsemalla halutun kansion ja valitsemalla sitten **OK**.
 - Voit nimetä tiedoston uudelleen kirjoittamalla nimen **Tiedostonimi**-alueelle.
 - Jos haluat tallentaa valokuvan toisentyyppisenä tiedostona, valitse tiedostotyyppi avattavasta **Tiedostotyyppi**-luettelosta.
 - Voit valita valokuvan päivämäärän napsauttamalla avattavaa luetteloa ja valitsemalla päivämäärän

kalenterista.

- b. Valitse **Tallenna**.
-

Kuvien tai asiakirjojen koon muuttaminen

1. Käynnistä tietokone ja tulostin ja tarkista, että ne ovat yhteydessä toisiinsa.

2. *Windows Vistassa:*

- a. Valitse  **Ohjelmat**.
- b. Valitse **Dell-tulostimet**.
- c. Valitse **Dell V305**.

Windows XP ja Windows 2000:

Valitse **Käynnistä** ® **Ohjelmat** tai **Kaikki ohjelmat** ® **Dell-tulostimet** ® **Dell V305**.

3. Valitse **Dell Imaging Toolbox**.

Dell Imaging Toolbox avautuu.

4. Valitse **päänäytössä Aktiviteetit**.

5. Valitse **Muuta skannatun kuvan koko**.

6. Jos skannaat uutta kuvaa:

- a. Valitse **Tiedosto** ® **Uusi** ® **Skannaa uusi kuva**.
- b. Valitse **Valokuva**-vaihtoehto.
- c. Valitse **Käynnistä**.

Skannatun kuvan pikkukuva näkyy **Kirjasto**-valintaikkunan oikeanpuoleisessa ruudussa.

- d. Valitse valokuva, jonka kokoa haluat muuttaa.

Jos käytät aiemmin tallennettua kuvaa:

- a. Avaa **Kirjasto**-valintaikkunan **Kansiot**-ruudussa kansio, jossa muutettava tiedosto on.

Esikatselualueella näytetään pikkukuva jokaisesta kansiossa olevasta valokuvasta ja asiakirjasta.

- b. Valitse valokuva, jonka kokoa haluat muuttaa.

7. Valitse **Seuraava**.

Kuvan tarkkuus/koko -valintaikkuna avautuu.

8. Valitse uuden kuvan kooksi jokin valmiiksi määritetty valokuvakoko tai määritä oma mukautettu koko.

9. Valitse **OK**.
-

Asiakirjojen tai valokuvien lähettäminen sähköpostilla

Asiakirjojen tai valokuvien skannaaminen sähköpostilla lähetettäväksi

Voit skannata asiakirjoja tai valokuvia ja liittää ne sähköpostiviesteihin.

1. Käynnistä tietokone ja tulostin ja tarkista, että ne ovat yhteydessä toisiinsa.
2. Aseta alkuperäinen asiakirja tai valokuva skannaustasolle kuvapuoli alaspäin. Lisätietoja on kohdassa [Alkuperäisten asiakirjojen asettaminen skannaustasolle](#).
3. *Windows Vistassa:*

- a. Valitse  **Ohjelmat**.
- b. Valitse **Dell-tulostimet**.
- c. Valitse **Dell V305**.

Windows XP ja Windows 2000:

Valitse **Käynnistä** ® **Ohjelmat** tai **Kaikki ohjelmat** ® **Dell-tulostimet** ® **Dell V305**.

4. Valitse **Dell Imaging Toolbox**.
Dell Imaging Toolbox avautuu.
5. Valitse **päänäytössä Skannaa**.
6. Valitse **Valokuva-** tai **Useita valokuvia** -vaihtoehto.



HUOMAUTUS: Kun skannaat asiakirjaa sähköpostissa lähettämistä varten, valitse **Valokuva-** tai **Useita valokuvia** -vaihtoehto. Jos valitset **Asiakirja-**vaihtoehdon, skannaus avautuu oletustekstinkäsittelyohjelmassa Kirjaston sijaan.

7. Valitse **Käynnistä**.
Skannattu kuva näkyy **Tallenna tai muokkaa** -valintaikkunan oikeanpuoleisessa ruudussa.
8. Säädä skannattua kuvaa **Tallenna tai muokkaa** -valintaikkunan vasemmanpuoleisen ruudun asetuksilla.
9. Tallenna skannattu kuva.
10. Kun skannattu kohde on valittu, valitse **Sähköposti**.
11. Valitse valokuvan koko **Lähetyslaatu- ja -nopeus** -alueelta.
12. Liitä asiakirja tai valokuva sähköpostiviestiin valitsemalla **Luo sähköpostiviesti**.

Tiedoston lisääminen sähköpostiviestiin

1. *Windows Vistassa:*
 - a. Valitse  **Ohjelmat**.
 - b. Valitse **Dell-tulostimet**.

- c. Valitse **Dell V305**.

Windows XP ja Windows 2000:

Valitse **Käynnistä** ® **Ohjelmat** tai **Kaikki ohjelmat** ® **Dell-tulostimet** ® **Dell V305**.

2. Valitse **Dell Imaging Toolbox**.

Dell Imaging Toolbox -valintaikkuna avautuu.

3. Valitse **päänäytössä Oma valokuva-albumi**.
4. Avaa **Kansiot**-ruudussa kansio, jossa lähetettävät tiedostot ovat.

Esikatselualueella näytetään pikkukuvat jokaisesta kansiossa olevasta valokuvasta ja asiakirjasta.

5. Valitse kukin lisättävä valokuva tai asiakirja sitä napsauttamalla ja valitse sitten **Sähköposti**.
6. Jos lähetät valokuvia, valitse valokuvan koko.
7. Luo sähköpostiviesti, johon tiedosto on liitetty, valitsemalla **Luo sähköpostiviesti**.

PDF-tiedoston luominen

Skannatusta kohteesta

1. Aseta alkuperäinen asiakirja skannaustasolle kuvapuoli alaspäin.

2. *Windows Vistassa:*

- a. Valitse  ® **Ohjelmat**.
- b. Valitse **Dell-tulostimet**.
- c. Valitse **Dell V305**.

Windows XP ja Windows 2000:

Valitse **Käynnistä** ® **Ohjelmat** tai **Kaikki ohjelmat** ® **Dell-tulostimet** ® **Dell V305**.

3. Valitse **Dell Imaging Toolbox**.

Dell Imaging Toolbox -valintaikkuna avautuu.

4. Valitse **päänäytössä Oma valokuva-albumi**.
5. Valitse **Lisää** ja valitse sitten **Lisää uusi skannaus**.
6. Valitse **Valokuva-**, **Useita valokuvia-** tai **Asiakirja-**vaihtoehto.
7. Aloita skannaaminen painamalla **Aloita**-näppäintä.
8. Kun skannaus on valittu, valitse **Muunna PDF-tiedostoksi**.
9. Skannaa lisää kuvia tai lisää kuva Kirjastoon valitsemalla **Lisää toinen**.

10. Toinen kuva lisätään tai skannataan seuraavasti:

a. Tee yksi seuraavista:

- Valitse **Lisää uusi skannaus** ja valitse sitten **Valokuva**, **Useita valokuvia** tai **Asiakirja**. Valitse **Käynnistä**.
- Voit lisätä aiemmin skannatun kuvan valitsemalla **Lisää valokuva Kirjastosta** ja valitsemalla kuvia tai poistamalla niiden valinnan napsauttamalla niitä esikatseluruudussa.

b. Kun olet tehnyt valinnat, valitse **Lisää tiedostot**.

11. Valitse **Tallenna kaikki kuvat yhteen PDF-tiedostoon** tai **Tallenna kukin kuva erilliseen PDF-tiedostoon**.

12. Valitse **Luo PDF**.

Ohjelmisto valmistelee PDF-tiedoston ja avaa **Tallenna**-valintaikkunan.

13. Kirjoita PDF-tiedostolle tiedostonimi ja valitse sen tallennuspaikka.

14. Valitse **Tallenna**.

Tallennetusta kohteesta

1. *Windows Vistassa:*

- a. Valitse  **Ohjelmat**.
- b. Valitse **Dell-tulostimet**.
- c. Valitse **Dell V305**.

Windows XP ja Windows 2000:

Valitse **Käynnistä** ® **Ohjelmat** tai **Kaikki ohjelmat** ® **Dell-tulostimet** ® **Dell V305**.

2. Valitse **Dell Imaging Toolbox**.

Dell Imaging Toolbox -valintaikkuna avautuu.

3. Valitse **päänäytössä Oma valokuva-albumi**.

4. Avaa Kansiot-ruudussa kansio, jossa PDF-tiedostoksi muunnettava kuva on, ja valitse sitten pikkukuva.

5. Valitse **Muunna PDF-tiedostoksi**.

6. Skannaa kuva tai lisää Kirjastosta lisäkuvia valitsemalla **Lisää toinen**.

7. Toinen kuva lisätään tai skannataan seuraavasti:

a. Tee yksi seuraavista:

- Valitse **Lisää uusi skannaus** ja valitse sitten **Valokuva**, **Useita valokuvia** tai **Asiakirja**. Valitse **Käynnistä**.
- Valitse **Lisää valokuva Kirjastosta** ja valitse kuvia tai poista niiden valinta napsauttamalla niitä esikatseluruudussa.

b. Kun olet tehnyt valinnat, valitse **Lisää tiedostot**.

8. Valitse **Tallenna kaikki kuvat yhteen PDF-tiedostoon** tai **Tallenna kukin kuva erilliseen PDF-tiedostoon**.

9. Valitse **Luo PDF**.

Ohjelmisto valmistelee PDF-tiedoston ja avaa **Tallenna**-valintaikkunan.

10. Kirjoita PDF-tiedostolle tiedostonimi ja valitse sen tallennuspaikka.

11. Valitse **Tallenna**.

Skannausasetusten mukauttaminen

1. *Windows Vistassa:*

a. Valitse  **Ohjelmat**.

b. Valitse **Dell-tulostimet**.

c. Valitse **Dell V305**.

Windows XP ja Windows 2000:

Valitse **Käynnistä**  **Ohjelmat** tai **Kaikki ohjelmat**  **Dell-tulostimet**  **Dell V305**.

2. Valitse **Dell Imaging Toolbox**.

Dell Imaging Toolbox -valintaikkuna avautuu.

3. Valitse **päänäytössä Skannaa**.

4. Valitse **Mukautetut asetukset**.

5. Tee asetuksiin tarvittavat muutokset.

Asetus	Vaihtoehdot
Värien määrä	Valitse Väri, Harmaa tai Mustavalko.
Skannaustarkkuus (pistettä tuumalla)	Valitse skannaustarkkuusarvo avattavasta luettelosta.
Koko	<ul style="list-style-type: none"> Skannatun kohteen leikkaaminen automaattisesti. Voit valita skannattavan alueen valitsemalla paperikoon avattavasta luettelosta.
Muunna kuva tekstiksi tekstintunnistuksella	Tällä toiminnolla voit muuntaa kuvan tekstiksi.
Käytä skannattaessa aina näitä asetuksia	Voit tehdä valinnoista pysyviä valitsemalla tämän valintaruudun.

Skannausasetukset-määrittysten muuttaminen

1. *Windows Vistassa:*

- a. Valitse  **Ohjelmat**.
- b. Valitse **Dell-tulostimet**.
- c. Valitse **Dell V305**.

Windows XP ja Windows 2000:

Valitse **Käynnistä** ® **Ohjelmat** tai **Kaikki ohjelmat** ® **Dell-tulostimet** ® **Dell V305**.

2. Valitse **Dell Imaging Toolbox**.

Dell Imaging Toolbox -valintaikkuna avautuu.

3. Valitse **päänäytössä Asetukset** ja valitse sitten **Työkaluasetukset**

4. Valitse **Skannausasetukset**.

- Voit käyttää skannauksen oletusasetuksia valitsemalla **Käytä aina yksinkertaisia skannausasetuksia** -asetuksen.
- Voit mukauttaa muut skannausasetukset valitsemalla **Aloita skannaus aina seuraavilla asetuksilla** -asetuksen.
- Valitse värien määrä **Värien määrä** -alueen luettelosta.
- Valitse tarkkuusarvo **Skannaustarkkuus (pistettä tuumalla)** -alueen luettelosta.
- Valitse leikkausalue liikusäätimellä valitsemalla **Leikkaa skannattu kohde automaattisesti** -asetus.
- Valitse arvo luettelosta valitsemalla **Valitse skannattava alue** -asetus.
- Muunna kuvat tekstiksi valitsemalla **Muunna kuvat tekstiksi tekstintunnistuksella**.

5. Valitse **OK**.

Käyttöoikeustietoja

• [BSD License and Warranty statements](#)

• [GNU License](#)

Tulostimen vakio-ohjelmistoon kuuluvat seuraavat osat:

- Dellin ja/tai kolmannen osapuolen kehittämät ohjelmat, joihin niillä on tekijänoikeudet
- Dellin muuttamat ohjelmistot, joiden käyttöoikeudet perustuvat GNU General Public License version 2 -käyttöoikeuksiin ja GNU Lesser General Public License version 2.1 -käyttöoikeuksiin
- BSD-lisenssin ja takuun ehtojen mukaisesti lisensoitu ohjelmisto
- Ohjelmisto perustuu osittain Independent JPEG Groupin työhön.

Dellin GNU-käyttöoikeuksien perusteella muuttamat ohjelmistot ovat ilmaisia, ja käyttäjä voi jaella niitä edelleen ja/tai muuttaa niitä edellä esitettyjen käyttöoikeuksien ehtojen mukaisesti. Käyttöoikeudet eivät anna käyttäjälle mitään oikeuksia tulostimen sisältämiin Dellin tai kolmannen osapuolen ohjelmistoihin, joihin niillä on tekijänoikeudet.

GNU-käyttöoikeuksien mukaiset ohjelmistot, joihin Dell on tehnyt muutoksia, toimitetaan aina ilman takuuta, minkä vuoksi Dellin toimittamat muutetut ohjelmistoversiot toimitetaan myös ilman takuuta. Lisätietoja on edellä mainittujen lisenssien vastuuvapauslausekkeissa.

BSD License and Warranty statements

Copyright (c) 1991 The Regents of the University of California. All rights reserved.

Redistribution and use in source and binary forms, with or without modification, are permitted provided that the following conditions are met:

1. Redistributions of source code must retain the above copyright notice, this list of conditions and the following disclaimer.
2. Redistributions in binary form must reproduce the above copyright notice, this list of conditions and the following disclaimer in the documentation and/or other materials provided with the distribution.
3. The name of the author may not be used to endorse or promote products derived from this software without specific prior written permission.

THIS SOFTWARE IS PROVIDED BY THE AUTHOR ``AS IS'' AND ANY EXPRESS OR IMPLIED WARRANTIES, INCLUDING, BUT NOT LIMITED TO, THE IMPLIED WARRANTIES OF MERCHANTABILITY AND FITNESS FOR A PARTICULAR PURPOSE ARE DISCLAIMED. IN NO EVENT SHALL THE AUTHOR BE LIABLE FOR ANY DIRECT, INDIRECT, INCIDENTAL, SPECIAL, EXEMPLARY, OR CONSEQUENTIAL DAMAGES (INCLUDING, BUT NOT LIMITED TO, PROCUREMENT OF SUBSTITUTE GOODS OR SERVICES; LOSS OF USE, DATA, OR PROFITS; OR BUSINESS INTERRUPTION) HOWEVER CAUSED AND ON ANY THEORY OF LIABILITY, WHETHER IN CONTRACT, STRICT LIABILITY, OR TORT (INCLUDING NEGLIGENCE OR OTHERWISE) ARISING IN ANY WAY OUT OF THE USE OF THIS SOFTWARE, EVEN IF ADVISED OF THE POSSIBILITY OF SUCH DAMAGE.

GNU License

GENERAL PUBLIC LICENSE

Version 2, June 1991

Copyright (C) 1989, 1991 Free Software Foundation, Inc.

59 Temple Place, Suite 330, Boston, MA 02111-1307 USA

Everyone is permitted to copy and distribute verbatim copies of this license document, but changing it is not allowed.

Preamble

The licenses for most software are designed to take away your freedom to share and change it. By contrast, the GNU General Public License is intended to guarantee your freedom to share and change free software--to make sure the software is free for all its users. This General Public License applies to most of the Free Software Foundation's software and to any other program whose authors commit to using it. (Some other Free Software Foundation software is covered by the GNU Library General Public License instead.) You can apply it to your programs, too.

When we speak of free software, we are referring to freedom, not price. Our General Public Licenses are designed to make sure that you have the freedom to distribute copies of free software (and charge for this service if you wish), that you receive source code or can get it if you want it, that you can change the software or use pieces of it in new free programs; and that you know you can do these things.

To protect your rights, we need to make restrictions that forbid anyone to deny you these rights or to ask you to surrender the rights. These restrictions translate to certain responsibilities for you if you distribute copies of the software, or if you modify it.

For example, if you distribute copies of such a program, whether gratis or for a fee, you must give the recipients all the rights that you have. You must make sure that they, too, receive or can get the source code. And you must show them these terms so they know their rights.

We protect your rights with two steps: (1) copyright the software, and (2) offer you this license which gives you legal permission to copy, distribute and/or modify the software.

Also, for each author's protection and ours, we want to make certain that everyone understands that there is no warranty for this free software. If the software is modified by someone else and passed on, we want its recipients to know that what they have is not the original, so that any problems introduced by others will not reflect on the original authors' reputations.

Finally, any free program is threatened constantly by software patents. We wish to avoid the danger that redistributors of a free program will individually obtain patent licenses, in effect making the program proprietary. To prevent this, we have made it clear that any patent must be licensed for everyone's free use or not licensed at all.

The precise terms and conditions for copying, distribution and modification follow.

GNU GENERAL PUBLIC LICENSE

TERMS AND CONDITIONS FOR COPYING, DISTRIBUTION AND MODIFICATION

0. This License applies to any program or other work which contains a notice placed by the copyright holder saying it may be distributed under the terms of this General Public License. The "Program", below, refers to any such program or work, and a "work based on the Program" means either the Program or any derivative work under copyright law: that is to say, a work containing the Program or a portion of it, either verbatim or with modifications and/or translated into another language. (Hereinafter, translation is included without limitation in the term "modification".) Each licensee is addressed as "you". Activities other than copying, distribution and modification are not covered by this License; they are outside its scope. The act of running the Program is not restricted, and the output from the Program is covered only if its contents constitute a work based on the Program (independent of having been made by running the Program). Whether that is true depends on what the Program does.

1. You may copy and distribute verbatim copies of the Program's source code as you receive it, in any medium, provided that you conspicuously and appropriately publish on each copy an appropriate copyright notice and disclaimer of warranty; keep intact all the notices that refer to this License and to the absence of any warranty; and give any other recipients of the Program a copy of this License along with the Program.

You may charge a fee for the physical act of transferring a copy, and you may at your option offer warranty protection in exchange for a fee.

2. You may modify your copy or copies of the Program or any portion of it, thus forming a work based on the Program, and copy and distribute such modifications or work under the terms of Section 1 above, provided that you also meet all of these conditions:

- a. You must cause the modified files to carry prominent notices stating that you changed the files and the date of any change.
- b. You must cause any work that you distribute or publish, that in whole or in part contains or is derived from the Program or any part thereof, to be licensed as a whole at no charge to all third parties under the terms of this License.
- c. If the modified program normally reads commands interactively when run, you must cause it, when started running for

such interactive use in the most ordinary way, to print or display an announcement including an appropriate copyright notice and a notice that there is no warranty (or else, saying that you provide a warranty) and that users may redistribute the program under these conditions, and telling the user how to view a copy of this License. (Exception: if the Program itself is interactive but does not normally print such an announcement, your work based on the Program is not required to print an announcement.)

These requirements apply to the modified work as a whole. If identifiable sections of that work are not derived from the Program, and can be reasonably considered independent and separate works in themselves, then this License, and its terms, do not apply to those sections when you distribute them as separate works. But when you distribute the same sections as part of a whole which is a work based on the Program, the distribution of the whole must be on the terms of this License, whose permissions for other licensees extend to the entire whole, and thus to each and every part regardless of who wrote it.

Thus, it is not the intent of this section to claim rights or contest your rights to work written entirely by you; rather, the intent is to exercise the right to control the distribution of derivative or collective works based on the Program.

In addition, mere aggregation of another work not based on the Program with the Program (or with a work based on the Program) on a volume of a storage or distribution medium does not bring the other work under the scope of this License.

3. You may copy and distribute the Program (or a work based on it, under Section 2) in object code or executable form under the terms of Sections 1 and 2 above provided that you also do one of the following:

- a. Accompany it with the complete corresponding machine-readable source code, which must be distributed under the terms of Sections 1 and 2 above on a medium customarily used for software interchange; or,
- b. Accompany it with a written offer, valid for at least three years, to give any third party, for a charge no more than your cost of physically performing source distribution, a complete machine-readable copy of the corresponding source code, to be distributed under the terms of Sections 1 and 2 above on a medium customarily used for software interchange; or,
- c. Accompany it with the information you received as to the offer to distribute corresponding source code. (This alternative is allowed only for noncommercial distribution and only if you received the program in object code or executable form with such an offer, in accord with Subsection b above.)

The source code for a work means the preferred form of the work for making modifications to it. For an executable work, complete source code means all the source code for all modules it contains, plus any associated interface definition files, plus the scripts used to control compilation and installation of the executable. However, as a special exception, the source code distributed need not include anything that is normally distributed (in either source or binary form) with the major components (compiler, kernel, and so on) of the operating system on which the executable runs, unless that component itself accompanies the executable.

If distribution of executable or object code is made by offering access to copy from a designated place, then offering equivalent access to copy the source code from the same place counts as distribution of the source code, even though third parties are not compelled to copy the source along with the object code.

4. You may not copy, modify, sublicense, or distribute the Program except as expressly provided under this License. Any attempt otherwise to copy, modify, sublicense or distribute the Program is void, and will automatically terminate your rights under this License. However, parties who have received copies, or rights, from you under this License will not have their licenses terminated so long as such parties remain in full compliance.

5. You are not required to accept this License, since you have not signed it. However, nothing else grants you permission to modify or distribute the Program or its derivative works. These actions are prohibited by law if you do not accept this License. Therefore, by modifying or distributing the Program (or any work based on the Program), you indicate your acceptance of this License to do so, and all its terms and conditions for copying, distributing or modifying the Program or works based on it.

6. Each time you redistribute the Program (or any work based on the Program), the recipient automatically receives a license from the original licensor to copy, distribute or modify the Program subject to these terms and conditions. You may not impose any further restrictions on the recipients' exercise of the rights granted herein. You are not responsible for enforcing compliance by third parties to this License.

7. If, as a consequence of a court judgment or allegation of patent infringement or for any other reason (not limited to patent issues), conditions are imposed on you (whether by court order, agreement or otherwise) that contradict the conditions of this License, they do not excuse you from the conditions of this License. If you cannot distribute so as to satisfy simultaneously your obligations under this License and any other pertinent obligations, then as a consequence you may not distribute the Program at all. For example, if a patent license would not permit royalty-free redistribution of the Program by all those who receive copies directly or indirectly through you, then the only way you could satisfy both it and this License would be to refrain entirely from distribution of the Program.

If any portion of this section is held invalid or unenforceable under any particular circumstance, the balance of the section is intended to apply and the section as a whole is intended to apply in other circumstances.

It is not the purpose of this section to induce you to infringe any patents or other property right claims or to contest validity of any such claims; this section has the sole purpose of protecting the integrity of the free software distribution system, which

is implemented by public license practices. Many people have made generous contributions to the wide range of software distributed through that system in reliance on consistent application of that system; it is up to the author/donor to decide if he or she is willing to distribute software through any other system and a licensee cannot impose that choice.

This section is intended to make thoroughly clear what is believed to be a consequence of the rest of this License.

8. If the distribution and/or use of the Program is restricted in certain countries either by patents or by copyrighted interfaces, the original copyright holder who places the Program under this License may add an explicit geographical distribution limitation excluding those countries, so that distribution is permitted only in or among countries not thus excluded. In such case, this License incorporates the limitation as if written in the body of this License.

9. The Free Software Foundation may publish revised and/or new versions of the General Public License from time to time. Such new versions will be similar in spirit to the present version, but may differ in detail to address new problems or concerns.

Each version is given a distinguishing version number. If the Program specifies a version number of this License which applies to it and "any later version", you have the option of following the terms and conditions either of that version or of any later version published by the Free Software Foundation. If the Program does not specify a version number of this License, you may choose any version ever published by the Free Software Foundation.

10. If you wish to incorporate parts of the Program into other free programs whose distribution conditions are different, write to the author to ask for permission. For software which is copyrighted by the Free Software Foundation, write to the Free Software Foundation; we sometimes make exceptions for this. Our decision will be guided by the two goals of preserving the free status of all derivatives of our free software and of promoting the sharing and reuse of software generally.

NO WARRANTY

11. BECAUSE THE PROGRAM IS LICENSED FREE OF CHARGE, THERE IS NO WARRANTY FOR THE PROGRAM, TO THE EXTENT PERMITTED BY APPLICABLE LAW. EXCEPT WHEN OTHERWISE STATED IN WRITING THE COPYRIGHT HOLDERS AND/OR OTHER PARTIES PROVIDE THE PROGRAM "AS IS" WITHOUT WARRANTY OF ANY KIND, EITHER EXPRESSED OR IMPLIED, INCLUDING, BUT NOT LIMITED TO, THE IMPLIED WARRANTIES OF MERCHANTABILITY AND FITNESS FOR A PARTICULAR PURPOSE. THE ENTIRE RISK AS TO THE QUALITY AND PERFORMANCE OF THE PROGRAM IS WITH YOU. SHOULD THE PROGRAM PROVE DEFECTIVE, YOU ASSUME THE COST OF ALL NECESSARY SERVICING, REPAIR OR CORRECTION.

12. IN NO EVENT UNLESS REQUIRED BY APPLICABLE LAW OR AGREED TO IN WRITING WILL ANY COPYRIGHT HOLDER, OR ANY OTHER PARTY WHO MAY MODIFY AND/OR REDISTRIBUTE THE PROGRAM AS PERMITTED ABOVE, BE LIABLE TO YOU FOR DAMAGES, INCLUDING ANY GENERAL, SPECIAL, INCIDENTAL OR CONSEQUENTIAL DAMAGES ARISING OUT OF THE USE OR INABILITY TO USE THE PROGRAM (INCLUDING BUT NOT LIMITED TO LOSS OF DATA OR DATA BEING RENDERED INACCURATE OR LOSSES SUSTAINED BY YOU OR THIRD PARTIES OR A FAILURE OF THE PROGRAM TO OPERATE WITH ANY OTHER PROGRAMS), EVEN IF SUCH HOLDER OR OTHER PARTY HAS BEEN ADVISED OF THE POSSIBILITY OF SUCH DAMAGES.

END OF TERMS AND CONDITIONS

How to Apply These Terms to Your New Programs

If you develop a new program, and you want it to be of the greatest possible use to the public, the best way to achieve this is to make it free software which everyone can redistribute and change under these terms.

To do so, attach the following notices to the program. It is safest to attach them to the start of each source file to most effectively convey the exclusion of warranty; and each file should have at least the "copyright" line and a pointer to where the full notice is found.

1 April 1989

Lexmark International, Inc.

This General Public License does not permit incorporating your program into proprietary programs. If your program is a subroutine library, you may consider it more useful to permit linking proprietary applications with the library. If this is what you want to do, use the GNU Library General Public License instead of this License.

GNU LESSER GENERAL PUBLIC LICENSE

Version 2.1, February 1999

Copyright (C) 1991, 1999 Free Software Foundation, Inc.

59 Temple Place, Suite 330, Boston, MA 02111-1307 USA

Everyone is permitted to copy and distribute verbatim copies of this license document, but changing it is not allowed.

[This is the first released version of the Lesser GPL. It also counts as the successor of the GNU Library Public License, version 2, hence the version number 2.1.]

Preamble

The licenses for most software are designed to take away your freedom to share and change it. By contrast, the GNU General Public Licenses are intended to guarantee your freedom to share and change free software--to make sure the software is free for all its users.

This license, the Lesser General Public License, applies to some specially designated software packages--typically libraries--of the Free Software Foundation and other authors who decide to use it. You can use it too, but we suggest you first think carefully about whether this license or the ordinary General Public License is the better strategy to use in any particular case, based on the explanations below.

When we speak of free software, we are referring to freedom of use, not price. Our General Public Licenses are designed to make sure that you have the freedom to distribute copies of free software (and charge for this service if you wish); that you receive source code or can get it if you want it; that you can change the software and use pieces of it in new free programs; and that you are informed that you can do these things.

To protect your rights, we need to make restrictions that forbid distributors to deny you these rights or to ask you to surrender these rights. These restrictions translate to certain responsibilities for you if you distribute copies of the library or if you modify it.

For example, if you distribute copies of the library, whether gratis or for a fee, you must give the recipients all the rights that we gave you. You must make sure that they, too, receive or can get the source code. If you link other code with the library, you must provide complete object files to the recipients, so that they can relink them with the library after making changes to the library and recompiling it. And you must show them these terms so they know their rights.

We protect your rights with a two-step method: (1) we copyright the library, and (2) we offer you this license, which gives you legal permission to copy, distribute and/or modify the library.

To protect each distributor, we want to make it very clear that there is no warranty for the free library. Also, if the library is modified by someone else and passed on, the recipients should know that what they have is not the original version, so that the original author's reputation will not be affected by problems that might be introduced by others.

Finally, software patents pose a constant threat to the existence of any free program. We wish to make sure that a company cannot effectively restrict the users of a free program by obtaining a restrictive license from a patent holder. Therefore, we insist that any patent license obtained for a version of the library must be consistent with the full freedom of use specified in this license.

Most GNU software, including some libraries, is covered by the ordinary GNU General Public License. This license, the GNU Lesser General Public License, applies to certain designated libraries, and is quite different from the ordinary General Public License. We use this license for certain libraries in order to permit linking those libraries into non-free programs.

When a program is linked with a library, whether statically or using a shared library, the combination of the two is legally speaking a combined work, a derivative of the original library. The ordinary General Public License therefore permits such linking only if the entire combination fits its criteria of freedom. The Lesser General Public License permits more lax criteria for linking other code with the library.

We call this license the "Lesser" General Public License because it does Less to protect the user's freedom than the ordinary General Public License. It also provides other free software developers Less of an advantage over competing non-free programs. These disadvantages are the reason we use the ordinary General Public License for many libraries. However, the Lesser license provides advantages in certain special circumstances.

For example, on rare occasions, there may be a special need to encourage the widest possible use of a certain library, so that it becomes a de-facto standard. To achieve this, non-free programs must be allowed to use the library. A more frequent case is that a free library does the same job as widely used non-free libraries. In this case, there is little to gain by limiting the free library to free software only, so we use the Lesser General Public License.

In other cases, permission to use a particular library in non-free programs enables a greater number of people to use a large body of free software. For example, permission to use the GNU C Library in non-free programs enables many more people to use the whole GNU operating system, as well as its variant, the GNU/Linux operating system.

Although the Lesser General Public License is Less protective of the users' freedom, it does ensure that the user of a program that is linked with the Library has the freedom and the wherewithal to run that program using a modified version of the Library.

The precise terms and conditions for copying, distribution and modification follow. Pay close attention to the difference between a "work based on the library" and a "work that uses the library". The former contains code derived from the library, whereas the latter must be combined with the library in order to run.

GNU LESSER GENERAL PUBLIC LICENSE

TERMS AND CONDITIONS FOR COPYING, DISTRIBUTION AND MODIFICATION

0. This License Agreement applies to any software library or other program which contains a notice placed by the copyright holder or other authorized party saying it may be distributed under the terms of this Lesser General Public License (also called "this License"). Each licensee is addressed as "you".

A "library" means a collection of software functions and/or data prepared so as to be conveniently linked with application programs (which use some of those functions and data) to form executables.

The "Library", below, refers to any such software library or work which has been distributed under these terms. A "work based on the Library" means either the Library or any derivative work under copyright law: that is to say, a work containing the Library or a portion of it, either verbatim or with modifications and/or translated straightforwardly into another language. (Hereinafter, translation is included without limitation in the term "modification".)

"Source code" for a work means the preferred form of the work for making modifications to it. For a library, complete source code means all the source code for all modules it contains, plus any associated interface definition files, plus the scripts used to control compilation and installation of the library.

Activities other than copying, distribution and modification are not covered by this License; they are outside its scope. The act of running a program using the Library is not restricted, and output from such a program is covered only if its contents constitute a work based on the Library (independent of the use of the Library in a tool for writing it). Whether that is true depends on what the Library does and what the program that uses the Library does.

1. You may copy and distribute verbatim copies of the Library's complete source code as you receive it, in any medium, provided that you conspicuously and appropriately publish on each copy an appropriate copyright notice and disclaimer of warranty; keep intact all the notices that refer to this License and to the absence of any warranty; and distribute a copy of this License along with the Library.

You may charge a fee for the physical act of transferring a copy, and you may at your option offer warranty protection in exchange for a fee.

2. You may modify your copy or copies of the Library or any portion of it, thus forming a work based on the Library, and copy and distribute such modifications or work under the terms of Section 1 above, provided that you also meet all of these conditions:

- a. The modified work must itself be a software library.
- b. You must cause the files modified to carry prominent notices stating that you changed the files and the date of any change.
- c. You must cause the whole of the work to be licensed at no charge to all third parties under the terms of this License.
- d. If a facility in the modified Library refers to a function or a table of data to be supplied by an application program that uses the facility, other than as an argument passed when the facility is invoked, then you must make a good faith effort to ensure that, in the event an application does not supply such function or table, the facility still operates, and performs whatever part of its purpose remains meaningful.

(For example, a function in a library to compute square roots has a purpose that is entirely well-defined independent of the application. Therefore, Subsection 2d requires that any application-supplied function or table used by this function must be optional: if the application does not supply it, the square root function must still compute square roots.)

These requirements apply to the modified work as a whole. If identifiable sections of that work are not derived from the Library, and can be reasonably considered independent and separate works in themselves, then this License, and its terms, do not apply to those sections when you distribute them as separate works. But when you distribute the same sections as part of a whole which is a work based on the Library, the distribution of the whole must be on the terms of this License, whose permissions for other licensees extend to the entire whole, and thus to each and every part regardless of who wrote it.

Thus, it is not the intent of this section to claim rights or contest your rights to work written entirely by you; rather, the intent is to exercise the right to control the distribution of derivative or collective works based on the Library.

In addition, mere aggregation of another work not based on the Library with the Library (or with a work based on the Library) on a volume of a storage or distribution medium does not bring the other work under the scope of this License.

3. You may opt to apply the terms of the ordinary GNU General Public License instead of this License to a given copy of the Library. To do this, you must alter all the notices that refer to this License, so that they refer to the ordinary GNU General Public License, version 2, instead of to this License. (If a newer version than version 2 of the ordinary GNU General Public License has appeared, then you can specify that version instead if you wish.) Do not make any other change in these notices.

Once this change is made in a given copy, it is irreversible for that copy, so the ordinary GNU General Public License applies to all subsequent copies and derivative works made from that copy.

This option is useful when you wish to copy part of the code of the Library into a program that is not a library.

4. You may copy and distribute the Library (or a portion or derivative of it, under Section 2) in object code or executable form

under the terms of Sections 1 and 2 above provided that you accompany it with the complete corresponding machine-readable source code, which must be distributed under the terms of Sections 1 and 2 above on a medium customarily used for software interchange.

If distribution of object code is made by offering access to copy from a designated place, then offering equivalent access to copy the source code from the same place satisfies the requirement to distribute the source code, even though third parties are not compelled to copy the source along with the object code.

5. A program that contains no derivative of any portion of the Library, but is designed to work with the Library by being compiled or linked with it, is called a "work that uses the Library". Such a work, in isolation, is not a derivative work of the Library, and therefore falls outside the scope of this License.

However, linking a "work that uses the Library" with the Library creates an executable that is a derivative of the Library (because it contains portions of the Library), rather than a "work that uses the library". The executable is therefore covered by this License. Section 6 states terms for distribution of such executables.

When a "work that uses the Library" uses material from a header file that is part of the Library, the object code for the work may be a derivative work of the Library even though the source code is not. Whether this is true is especially significant if the work can be linked without the Library, or if the work is itself a library. The threshold for this to be true is not precisely defined by law.

If such an object file uses only numerical parameters, data structure layouts and accessors, and small macros and small inline functions (ten lines or less in length), then the use of the object file is unrestricted, regardless of whether it is legally a derivative work. (Executables containing this object code plus portions of the Library will still fall under Section 6.)

Otherwise, if the work is a derivative of the Library, you may distribute the object code for the work under the terms of Section 6. Any executables containing that work also fall under Section 6, whether or not they are linked directly with the Library itself.

6. As an exception to the Sections above, you may also combine or link a "work that uses the Library" with the Library to produce a work containing portions of the Library, and distribute that work under terms of your choice, provided that the terms permit modification of the work for the customer's own use and reverse engineering for debugging such modifications.

You must give prominent notice with each copy of the work that the Library is used in it and that the Library and its use are covered by this License. You must supply a copy of this License. If the work during execution displays copyright notices, you must include the copyright notice for the Library among them, as well as a reference directing the user to the copy of this License. Also, you must do one of these things:

a. Accompany the work with the complete corresponding machine-readable source code for the Library including whatever changes were used in the work (which must be distributed under Sections 1 and 2 above); and, if the work is an executable linked with the Library, with the complete machine-readable "work that uses the Library", as object code and/or source code, so that the user can modify the Library and then relink to produce a modified executable containing the modified Library. (It is understood that the user who changes the contents of definitions files in the Library will not necessarily be able to recompile the application to use the modified definitions.)

b. Use a suitable shared library mechanism for linking with the Library. A suitable mechanism is one that (1) uses at run time a copy of the library already present on the user's computer system, rather than copying library functions into the executable, and (2) will operate properly with a modified version of the library, if the user installs one, as long as the modified version is interface-compatible with the version that the work was made with.

c. Accompany the work with a written offer, valid for at least three years, to give the same user the materials specified in Subsection 6a, above, for a charge no more than the cost of performing this distribution.

d. If distribution of the work is made by offering access to copy from a designated place, offer equivalent access to copy the above specified materials from the same place.

e. Verify that the user has already received a copy of these materials or that you have already sent this user a copy.

For an executable, the required form of the "work that uses the Library" must include any data and utility programs needed for reproducing the executable from it. However, as a special exception, the materials to be distributed need not include anything that is normally distributed (in either source or binary form) with the major components (compiler, kernel, and so on) of the operating system on which the executable runs, unless that component itself accompanies the executable.

It may happen that this requirement contradicts the license restrictions of other proprietary libraries that do not normally accompany the operating system. Such a contradiction means you cannot use both them and the Library together in an executable that you distribute.

7. You may place library facilities that are a work based on the Library side-by-side in a single library together with other library facilities not covered by this License, and distribute such a combined library, provided that the separate distribution of the work based on the Library and of the other library facilities is otherwise permitted, and provided that you do these two things:

- a. Accompany the combined library with a copy of the same work based on the Library, uncombined with any other library facilities. This must be distributed under the terms of the Sections above.
- b. Give prominent notice with the combined library of the fact that part of it is a work based on the Library, and explaining where to find the accompanying uncombined form of the same work.
8. You may not copy, modify, sublicense, link with, or distribute the Library except as expressly provided under this License. Any attempt otherwise to copy, modify, sublicense, link with, or distribute the Library is void, and will automatically terminate your rights under this License. However, parties who have received copies, or rights, from you under this License will not have their licenses terminated so long as such parties remain in full compliance.
9. You are not required to accept this License, since you have not signed it. However, nothing else grants you permission to modify or distribute the Library or its derivative works. These actions are prohibited by law if you do not accept this License. Therefore, by modifying or distributing the Library (or any work based on the Library), you indicate your acceptance of this License to do so, and all its terms and conditions for copying, distributing or modifying the Library or works based on it.
10. Each time you redistribute the Library (or any work based on the Library), the recipient automatically receives a license from the original licensor to copy, distribute, link with or modify the Library subject to these terms and conditions. You may not impose any further restrictions on the recipients' exercise of the rights granted herein. You are not responsible for enforcing compliance by third parties with this License.
11. If, as a consequence of a court judgment or allegation of patent infringement or for any other reason (not limited to patent issues), conditions are imposed on you (whether by court order, agreement or otherwise) that contradict the conditions of this License, they do not excuse you from the conditions of this License. If you cannot distribute so as to satisfy simultaneously your obligations under this License and any other pertinent obligations, then as a consequence you may not distribute the Library at all. For example, if a patent license would not permit royalty-free redistribution of the Library by all those who receive copies directly or indirectly through you, then the only way you could satisfy both it and this License would be to refrain entirely from distribution of the Library.

If any portion of this section is held invalid or unenforceable under any particular circumstance, the balance of the section is intended to apply, and the section as a whole is intended to apply in other circumstances.

It is not the purpose of this section to induce you to infringe any patents or other property right claims or to contest validity of any such claims; this section has the sole purpose of protecting the integrity of the free software distribution system which is implemented by public license practices. Many people have made generous contributions to the wide range of software distributed through that system in reliance on consistent application of that system; it is up to the author/donor to decide if he or she is willing to distribute software through any other system and a licensee cannot impose that choice.

This section is intended to make thoroughly clear what is believed to be a consequence of the rest of this License.

12. If the distribution and/or use of the Library is restricted in certain countries either by patents or by copyrighted interfaces, the original copyright holder who places the Library under this License may add an explicit geographical distribution limitation excluding those countries, so that distribution is permitted only in or among countries not thus excluded. In such case, this License incorporates the limitation as if written in the body of this License.
13. The Free Software Foundation may publish revised and/or new versions of the Lesser General Public License from time to time. Such new versions will be similar in spirit to the present version, but may differ in detail to address new problems or concerns. Each version is given a distinguishing version number. If the Library specifies a version number of this License which applies to it and "any later version", you have the option of following the terms and conditions either of that version or of any later version published by the Free Software Foundation. If the Library does not specify a license version number, you may choose any version ever published by the Free Software Foundation.
14. If you wish to incorporate parts of the Library into other free programs whose distribution conditions are incompatible with these, write to the author to ask for permission. For software which is copyrighted by the Free Software Foundation, write to the Free Software Foundation; we sometimes make exceptions for this. Our decision will be guided by the two goals of preserving the free status of all derivatives of our free software and of promoting the sharing and reuse of software generally.

NO WARRANTY

15. BECAUSE THE LIBRARY IS LICENSED FREE OF CHARGE, THERE IS NO WARRANTY FOR THE LIBRARY, TO THE EXTENT PERMITTED BY APPLICABLE LAW. EXCEPT WHEN OTHERWISE STATED IN WRITING THE COPYRIGHT HOLDERS AND/OR OTHER PARTIES PROVIDE THE LIBRARY "AS IS" WITHOUT WARRANTY OF ANY KIND, EITHER EXPRESSED OR IMPLIED, INCLUDING, BUT NOT LIMITED TO, THE IMPLIED WARRANTIES OF MERCHANTABILITY AND FITNESS FOR A PARTICULAR PURPOSE. THE ENTIRE RISK AS TO THE QUALITY AND PERFORMANCE OF THE LIBRARY IS WITH YOU. SHOULD THE LIBRARY PROVE DEFECTIVE, YOU ASSUME THE COST OF ALL NECESSARY SERVICING, REPAIR OR CORRECTION.

16. IN NO EVENT UNLESS REQUIRED BY APPLICABLE LAW OR AGREED TO IN WRITING WILL ANY COPYRIGHT HOLDER, OR ANY OTHER PARTY WHO MAY MODIFY AND/OR REDISTRIBUTE THE LIBRARY AS PERMITTED ABOVE, BE LIABLE TO YOU FOR DAMAGES, INCLUDING ANY GENERAL, SPECIAL, INCIDENTAL OR CONSEQUENTIAL DAMAGES ARISING OUT OF THE USE OR INABILITY TO USE THE LIBRARY (INCLUDING BUT NOT LIMITED TO LOSS OF DATA OR DATA BEING RENDERED INACCURATE OR LOSSES SUSTAINED BY YOU OR THIRD PARTIES OR A FAILURE OF THE LIBRARY TO OPERATE WITH ANY OTHER

SOFTWARE), EVEN IF SUCH HOLDER OR OTHER PARTY HAS BEEN ADVISED OF THE POSSIBILITY OF SUCH DAMAGES.

END OF TERMS AND CONDITIONS

How to Apply These Terms to Your New Libraries

If you develop a new library, and you want it to be of the greatest possible use to the public, we recommend making it free software that everyone can redistribute and change. You can do so by permitting redistribution under these terms (or, alternatively, under the terms of the ordinary General Public License).

To apply these terms, attach the following notices to the library. It is safest to attach them to the start of each source file to most effectively convey the exclusion of warranty; and each file should have at least the "copyright" line and a pointer to where the full notice is found.

1 April 1990

Lexmark International, Inc.

That's all there is to it!